

**Управление образования администрации
Балтийского муниципального района**

**Муниципальное бюджетное общеобразовательное учреждение
средняя общеобразовательная школа №5**

Методический бюллетень

Выпуск №21

2014-2015 учебный год

Составитель: Дербенёва Татьяна Ивановна

Под редакцией: Житковской Галины Ивановны

**Управление образования администрации
Балтийского муниципального района**

**Муниципальное бюджетное общеобразовательное учреждение
средняя общеобразовательная школа №5**

Методический бюллетень

Выпуск №21

2014-2015 учебный год

**Настоящий сборник составлен из материалов методической службы
школы и включает в себя открытые уроки и мероприятия,
представленные в ходе
предметного месячника МО учителей эстетического цикла**

Урок физической культуры в 4 классе

Тема: «Подвижные игры на основе баскетбола»

Иванова Е.В., учитель физической культуры

Предметные цели:

отработать действия учащихся:

- 1) по ловле и передаче мяча одной и двумя руками с места;
- 2) по ведению мяча на месте и в движении.

Личностные цели:

- 1) способствовать комплексному развитию физических качеств: координации, ловкости, быстроты;
- 2) стимулировать развитие волевых и нравственных качеств: целеустремлённости, настойчивости в достижении цели;
- 3) формирование положительной мотивации к занятиям баскетболом.

Метапредметные цели:

формировать у учащихся умения:

- 1) коммуникативные (взаимопонимание, взаимоподдержка, работа в паре, команде);
- 2) рефлексивные (умение оценивать собственную деятельность и деятельность учащихся).

Задачи: Обучение владению мячом: держанию, передачи на расстоянии, ловле, ведению, броскам в процессе подвижных игр.
Развивать координационные, скоростно-силовые способности.
Воспитывать уверенность в своих силах, уважение к товарищам по игре, дисциплинированность.

Место проведения: спортивный зал.

Оборудование: кегли, набивные мячи, баскетбольные мячи, скакалки. Тип урока: комплексный.

Методы: фронтальный, соревновательный, игровой.

№ п/п	Этапы урока	Дозировка (минуты/повторения)	Организационно-методические указания
-------	-------------	-------------------------------	--------------------------------------

1.	Подготовительная часть.	15 мин.	При построении посмотрите на себя со стороны: правильная ли у вас осанка. Расправьте плечи, выпрямите спину, приподнимите голову. На уроке и в режиме дня необходимо планировать свои действия и стараться выполнить намеченное до конца. Также важно чередовать трудные задания с лёгкими, чтобы не переутомиться. Запомните правила Т.Б., они помогут вам избежать многих неприятностей.
1а	<u>Построение, сдача рапорта дежурным.</u>	1	
1б	<u>Сообщение задач урока:</u> — Сегодня на уроке мы будем обучаться умению владеть мячом, т.е. учиться держать мяч, передавать его на расстояние, ловить, вести, выполнять броски мяча в процессе подвижных игр.	1	
1в	<u>Беседа по технике безопасности:</u> — Баскетбольный мяч тяжёлый, жёсткий, поэтому нужно аккуратно выполнять действия с ним, чтобы он не попал вам в лицо, или не ударил больно. — Игроки должны быть в спортивной форме и обуви, чтобы движения были свободными. — Перед игрой волосы собрать в косички, снять украшения: серьги, кольца, заколки; ногти должны быть коротко острижены, чтобы избежать травм. — Во время игры необходимо строго соблюдать правила, выполнять требования преподавателя	1	

№ п/п	Этапы урока	Дозировка (минуты/повторения)	Организационно-методические Указания
-------	-------------	-------------------------------	--------------------------------------

	<p>на полу. Перепрыгивание через мяч вперёд- назад, затем влево-вправо. — И.п.- ноги на ширине плеч, мяч в руках, согнутых в локтях на уровне груди. Повороты туловища влево-вправо.</p>	10 раз	
--	--	--------	--

№ п/п.	Этапы урока.	Дозировка а. (минуты/ повторения)	Организационно-методические Указания.
2	Основная часть.	25 мин	
2а	<p><i>Ведение мяча на месте с изменением высоты отскока.</i> — деление учащихся на четыре группы. — Объяснение: ведение представляет собой последовательные толчки мяча вниз расставленными пальцами одной руки. Ведение мяча двумя руками в баскетболе запрещается. Следует добиваться того, чтобы кисть руки не шлёпала по мячу, а чтобы толчок мяча осуществлялся мягко и с одинаковой силой. — показ учителем</p>	5	Отрабатываем технику удара по мячу, толкаем мяч вниз развёрнутой ладонью, широко расставив пальцы, задерживаем её в ожидании отскока мяча от пола. Затем поднимаем руку вместе с мячом и снова толкаем мяч вниз.
26	<p>— работа по группам. <i>Ловля и передача мяча в движении:</i></p>	10	Ловля - это приём, с помощью которого игрок овладевает

<p>— Объяснение и показ учителем техники выполнения ловли мяча:</p> <p>а) принять стойку баскетболиста,</p> <p>б) сделать шаг навстречу мячу, вытянуть руки вперёд, пальцы согнуть, образуя «гнездышко»,</p> <p>в) захватить мяч, сгибая руки в локтях и слегка приседая, погасить скорость полёта мяча.</p> <p>— имитация ловли учащимися.</p> <p>— Объяснение и показ техники выполнения передачи:</p> <p>а) принять стойку баскетболиста,</p> <p>б) сгибая ноги в коленях и слегка опуская руки, приблизить мяч к груди, вращая его на себя,</p> <p>в) продолжая вращать мяч, но уже от себя, быстро выпрямляя ноги и руки, вытолкнуть мяч кистями от груди.</p> <p>— имитация учащимися.</p> <p>— ловля и передача мяча в группах.</p>		<p>мячом. Ловлю мяча осваивают вместе с его передачей. С помощью этого приёма игроки взаимодействуют между собой во время игры.</p> <p>Постарайтесь действовать согласованно, подавайте мяч товарищу точно в руки.</p>
--	--	--

№ п/п	Этапы урока	Дозировка (минуты/повторения)	Организационно-методические Указания
2в	<p><u>Эстафета:</u></p> <p>— Ловля и передача мяча в движении парами.</p> <p>Учащиеся делятся на 2 команды.</p> <p>А) Первая пара из каждой команды начинает движение приставными шагами от линии старта к линии финиша лицом друг к другу, они передают мяч друг другу ударом об пол, добегаая до стены, касаются её мячом. Также передвигаются обратно и передают эстафету следующей паре.</p> <p>Б) Первый участник каждой команды по сигналу бежит от линии старта до стены, подпрыгивает, чтобы ладошкой дотянуться до начерченной линии, затем бежит</p>	5	<p>Во время проведения эстафеты внимательно слушайте задание, постарайтесь относиться к товарищам, допускающим ошибки, дружелюбно, с пониманием, помогайте друг другу, поддерживайте. Не стоит сильно переживать неудачи. Помните: это просто игра.</p> <p>Если не удалось выполнить задание как следует в первый раз, нужно повторить его выполнение ещё раз, т.к. важно сделать не только быстро, но и правильно.</p> <p>За линию старта не заступать</p>

2г	<p>обратно и передаёт эстафету следующему.</p> <p>В) Первый участник каждой команды по сигналу бежит и ведёт мяч с низким отскоком от пола до очерченной на полу линии, останавливается, забрасывает мяч в нарисованное кольцо, ведёт мяч обратно с высоким отскоком и передаёт эстафету следующему.</p> <p><i>Игра «Гонка мячей по кругу».</i> — Ученики встают в круг и рассчитываются на первый-второй. Двум игрокам, стоящим рядом, даётся по баскетбольному мячу. По сигналу каждый бросает свой мяч в противоположные стороны ближайшему игроку с тем же номером. Команда, мяч которой вернулся раньше, получает одно очко. Игра повторяется несколько раз. Команда, получившая большее число очков, выигрывает.</p>	5	<p>раньше времени.</p> <p>Во время игры старайтесь подавать мяч точно в руки, только членам своей команды, постарайтесь, чтобы мячи не столкнулись, будьте внимательны.</p>
----	---	---	---

№ п/п.	Этапы урока.	Дозировка а. (минуты/повторения)	Организационно-методические Указания.
--------	--------------	----------------------------------	---------------------------------------

<p>3. 3а 3б 3в</p>	<p>Заключительная часть — <u>Построение, итоги, оценки.</u></p> <p>— <u>Д/З: удары мяча о стену, об пол. ловля: прыжки через скакалку разными способами.</u></p> <p>— <u>Игра «Летает - не летает».</u> Учащиеся строятся в круг, хлопают себя по коленям руками и повторяют хоромб «летает - не летает» - 3 раза, затем учитель называет различные предметы, если они летают, то дети поднимают руки вверх, если нет, то оставляют руки на месте. Тот, кто ошибся, делает шаг назад.</p> <p><u>Урок окончен, всего доброго!</u></p>	<p>5 мин.</p>	<p>Если сегодня на уроке у вас что-нибудь не получилось, то не огорчайтесь и не теряйтесь. Помните: «если долго мучиться, что-нибудь получится». Это значит: если много раз повторить упражнение, то оно обязательно получится.</p>
--	--	---------------	---

Урок технологии (технический труд) в 6 классе

Тема: «Основы моделирования и конструирования изделий из древесины и вторсырья»

Алтухов А.М., учитель технологии



Цель урока:

- ⦿ Изучить с учащимися элементы и последовательность конструирования и моделирования изделий.
- ⦿ Оборудование: образцы изделий из древесины и вторсырья.
- ⦿ Продолжительность занятия: 2 урока по 45 минут.
- ⦿ Тип урока: комбинированный.

Изложение программного материала

В технологии очень важно, если не главное, - разработать совершенную техническую конструкцию. Конструктивное решение вещи выполняет инженерное проектирование.

- ⊙ *Конструирование – это разработка конструкции изделия.*
- ⊙ *Конструкция – строение, устройство, взаимное расположение частей какого-либо предмета, определяющееся его назначением.*

КОНСТРУИРОВАНИЕ

- ⊙ **Конструирование** — это сложный и многооперационный технологический процесс, который включает в себя:
- ⊙ **зрительное** представление изделия;
- ⊙ **составление** эскизов, технических рисунков, чертежей;
- ⊙ **подбор** необходимого материала;
- ⊙ **изготовление** опытного образца;
- ⊙ **испытание** на прочность и работоспособность;
- ⊙ **устранение** недостатков



При конструировании изделия необходимо, чтобы оно было:

- ◎ **Прочное** – способность изделия воспринимать определённые нагрузки, не разрушаясь.
- ◎ **Надёжное** – способность изделия выполнять заданное назначение при сохранении основных характеристик.
- ◎ **Технологичное** – соответствие изделия требованиям экономичной технологии его изготовления.
- ◎ **Экономичное** – соответствие изделия наименьшим затратам труда и материалов при его изготовлении.

При изготовлении нескольких деталей из одной заготовки важно, чтобы их получилось как можно больше, а для этого необходимо учитывать их правильное (экономное) размещение и разметку.

Моделирование



- ◎ Одним из приёмов конструирования является моделирование.
- ◎ **Моделирование** – это процесс изготовления по чертежу модели какого-либо предмета.
- ◎ **Модель** – уменьшенная или увеличенная копия изделия, предназначенная для показа его устройства и принципа действия.



Беседа по вопросам

1. Что же такое чертёж детали?
2. Какие виды изображений, кроме чертежа, применяют при разработке конструкции изделий?
3. Что такое эскиз? Технический рисунок?
4. Какие чертежи называются сборочными?



Моделирование

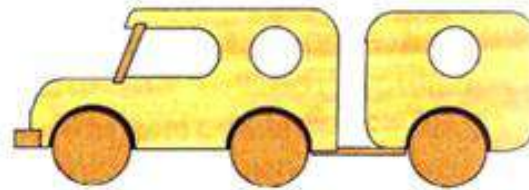
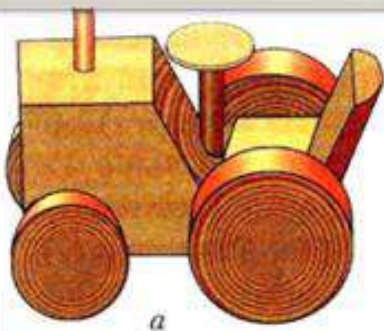

Деревянные модели (игрушки): *а* – трактор, *б* – автомобиль

- ⦿ Создаётся модель, как и настоящее изделие по эскизам, техническим рисункам и чертежам.

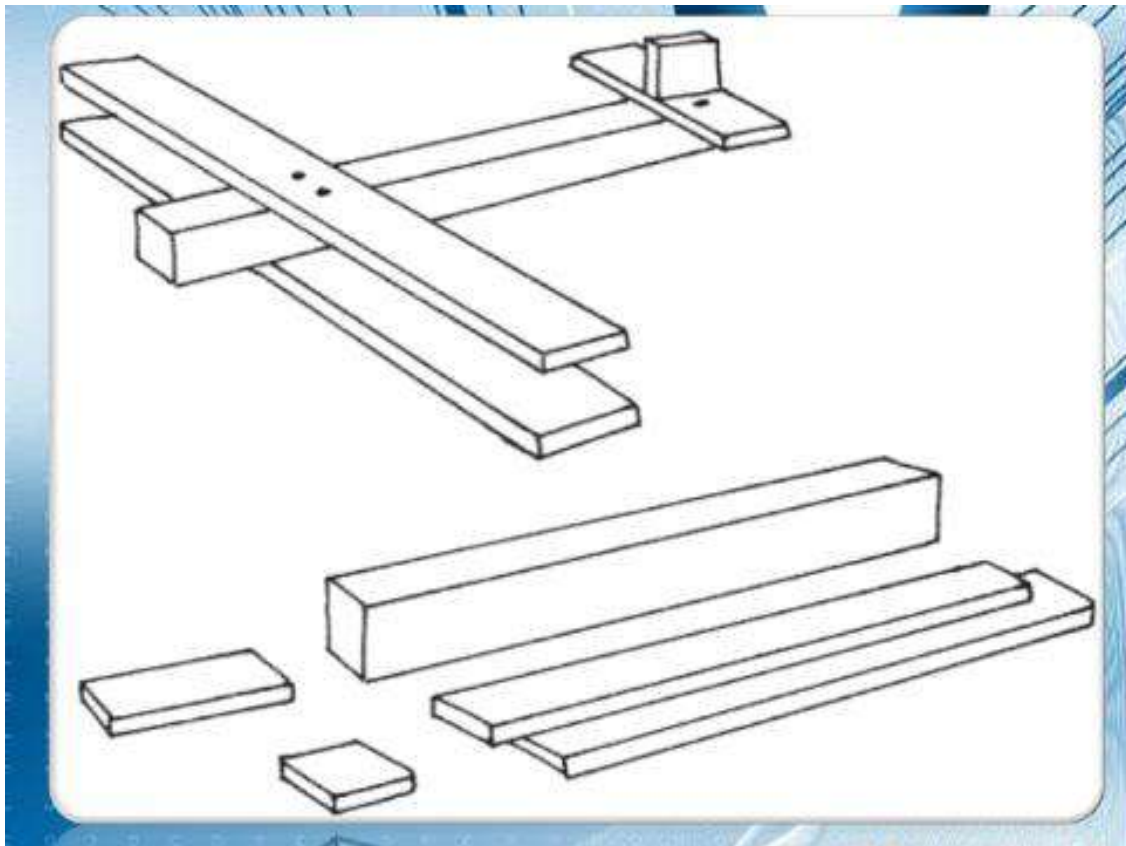
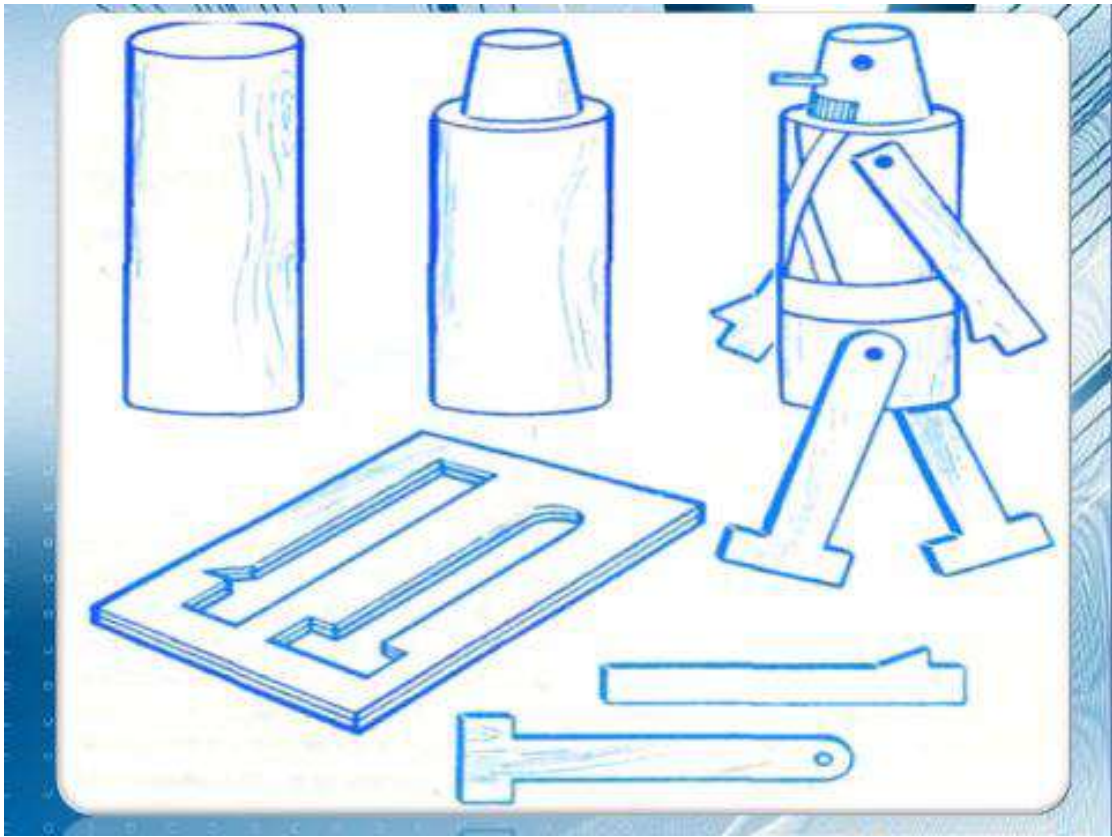

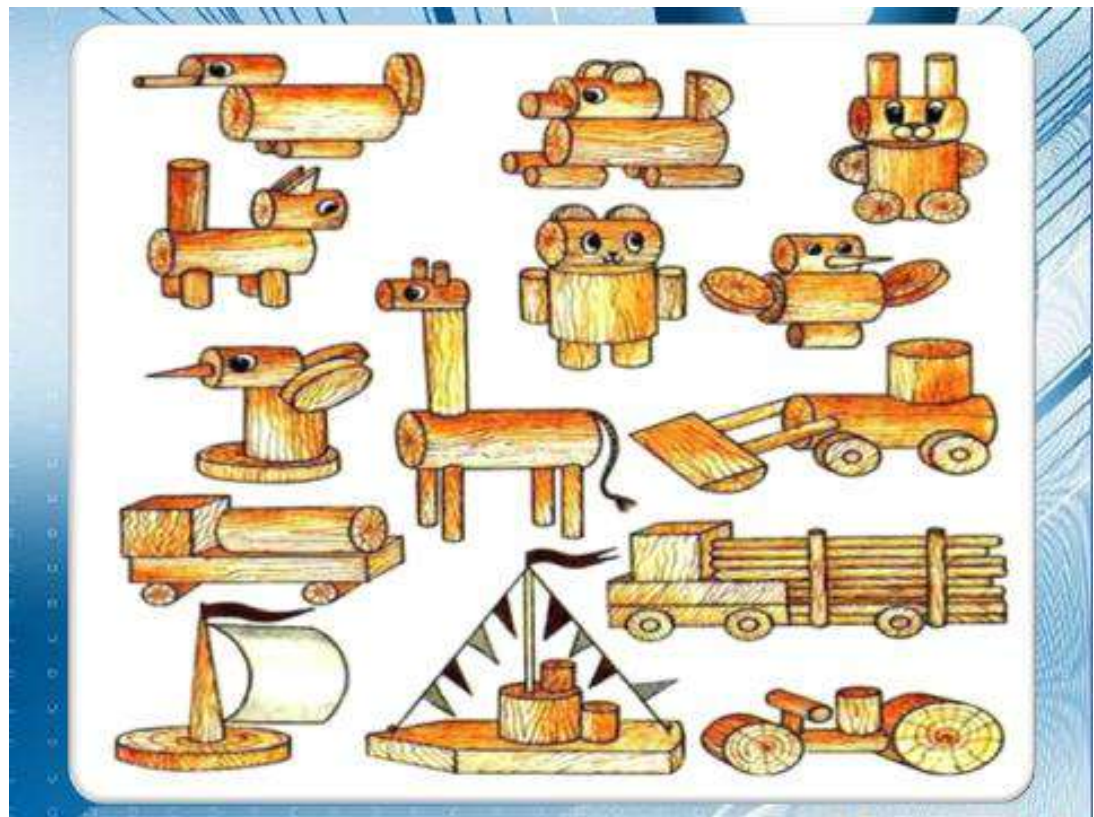
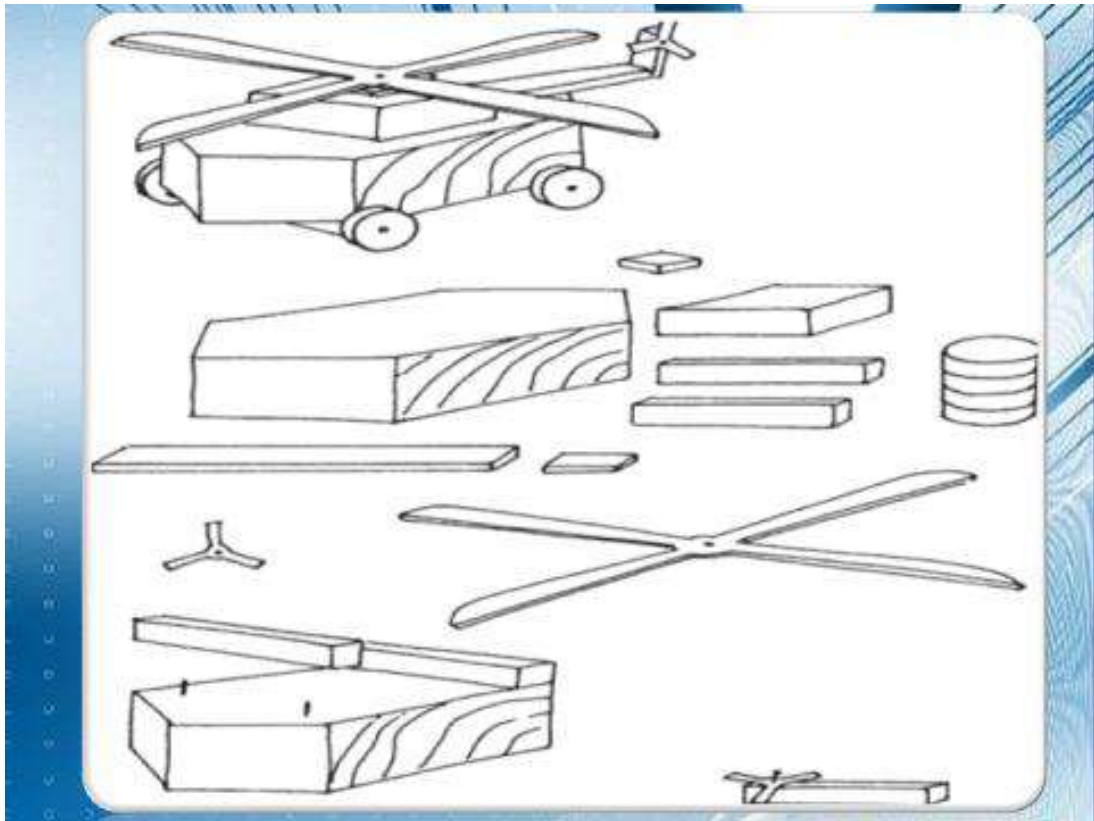

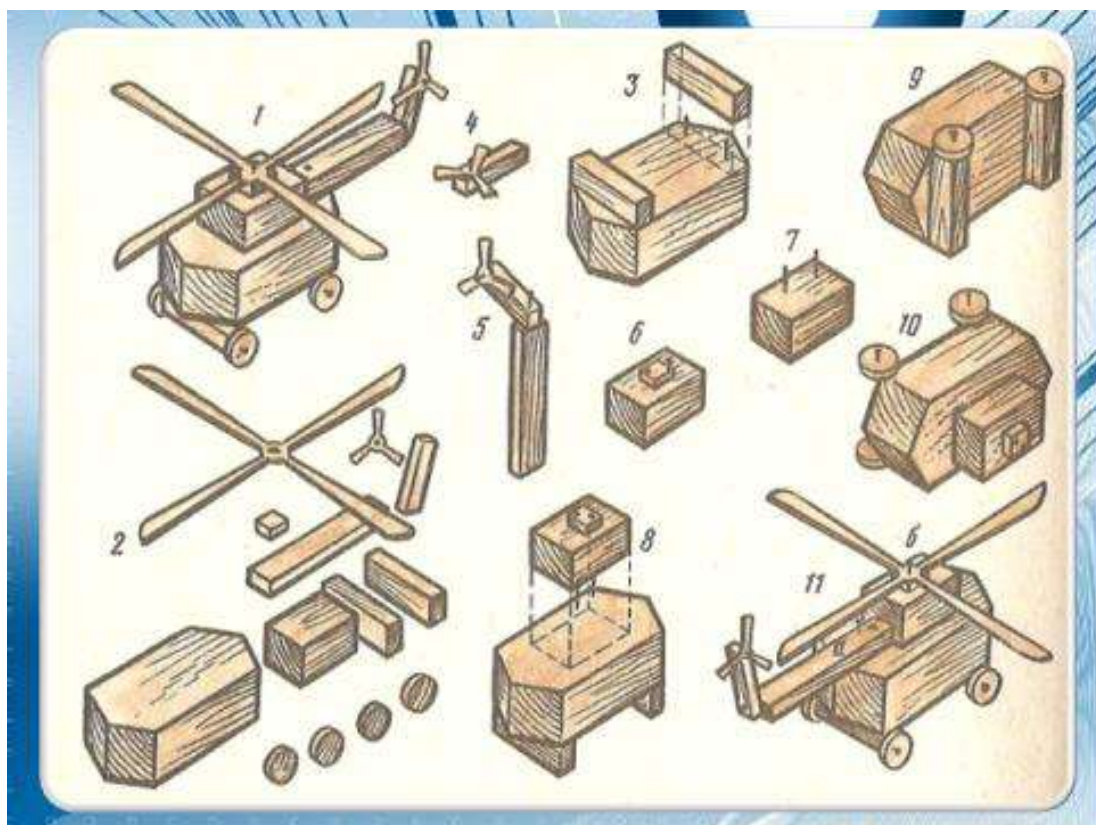

Вариативность и дизайн

- ◎ **Вариативность** – изменение отдельных элементов изделия при сохранении его основы в целях наиболее удачного решения конструкторской задачи.
- ◎ Вариативность присуща **дизайну** изделия – его конструкции и внешнему виду (**«дизайн»** в переводе с английского означает **«замысел, проект, рисунок»**).

Варианты разделочной доски

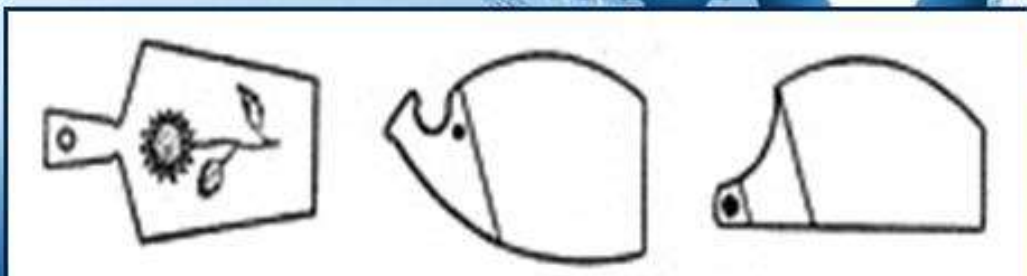

Варианты подставки для карандашей

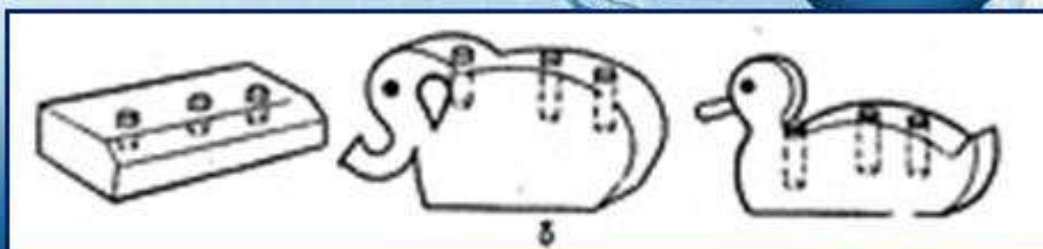

Чтение чертежа

- **Прочитать эскиз или чертёж** — это, значит, представить себе устройство детали и выяснить все данные, необходимые для её изготовления.
- Читать эскиз или чертёж можно в такой последовательности. Сначала найти в правом нижнем углу эскиза название детали и выяснить, из какого материала её надо изготовить. Затем рассмотреть изображение детали, представить её форму, выяснить габаритные размеры. После этого найти на изображении все элементы детали, представить их форму и установить размеры. И в заключение изучить технические требования, указанные на чертеже.

Сборочный чертёж

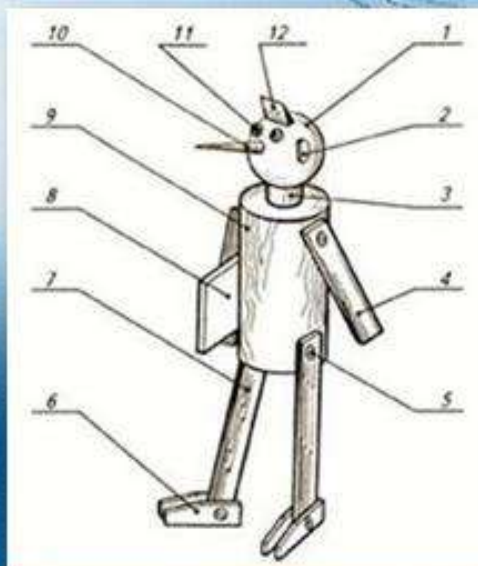

Поз.	Наименование	Кол.	Материал	Прим.
1	Голова	1	Дерево	
2	Ухо	2	—	
3	Шея	1	—	
4	Рука	2	—	
5	Штафт	6	—	
6	Башмак	2	—	
7	Нога	2	—	
8	Азбука	1	—	
9	Туловище	1	—	
10	Нос	1	—	
11	Глаз	2	—	
12	Чуб	1	—	
Чертил			Игрушка "Буратино"	
Проверил				
Школа N		класс	1:1	

Сборочный чертёж

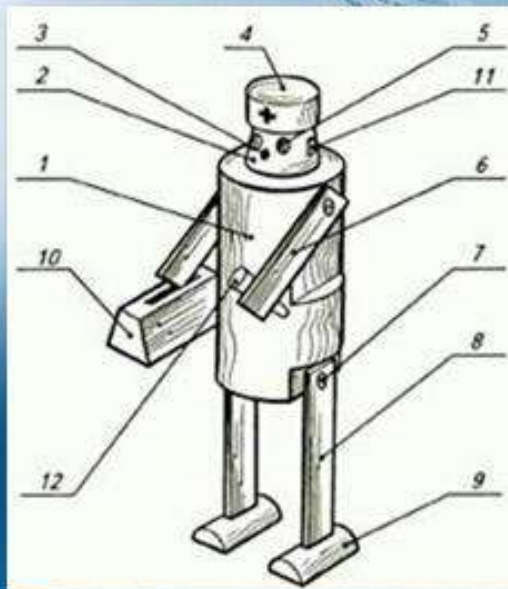

Поз.	Наименование	Кол.	Матер.	Прим.
1	Тело	1	Дерево	
2	Голова	1	—	—
3	Нос	1	—	—
4	Головной убор	1	—	—
5	Глаз	2	—	—
6	Рука	2	—	—
7	Штифт	5	—	—
8	Нога	2	—	—
9	Башмак	2	—	—
10	Схватка	1	—	—
11	Ухо	2	—	—
12	Трубка	1	—	—

Чертил		Изучила	
Проверил		"Доктор Айболит"	
Школа N	, класс		1:1

Разметка – ответственная операция

от её точности зависит качество получаемого изделия, а также количество расходуемого материала;
 некачественная разметка может сделать невозможной сборку изделия из-за несоответствия размеров стыкуемых деталей;
 это приводит к большим потерям материалов и рабочего времени, снижению производительности труда;

Вывод: профессия разметчика на производстве является очень важной и ответственной

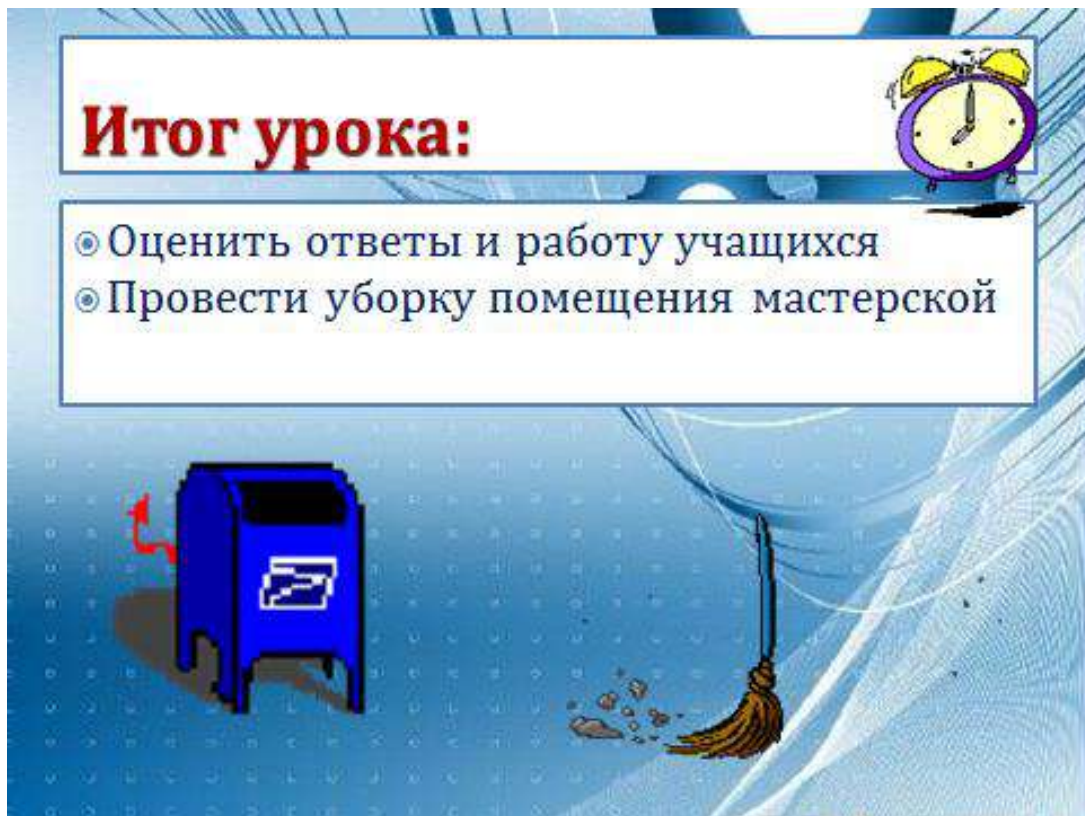

Урок физической культуры в 5 классе

Тема: «Пионербол»

Анисимова Э.Э., учитель физической культуры

Цель: Понимание роли и значения физической культуры в формировании личностных качеств

Задачи:

Образовательные: предметные умения

- Формирование умений выполнять комплекс упражнений
- Умение применять в практической деятельности (на примере игры пионербол) знания по правилам игры
- Освоение новых двигательных действий при броске мяча

Развивающие: (метапредметные умения)

- Взаимодействовать со сверстниками
- Оценивать себя и товарищей по критериям

Воспитательные (личностные умения):

- Воспитание волевых качеств
- Воспитание командного духа

Место проведения: спортивный зал

Время урока: 45 мин.

Инвентарь и оборудование: волейбольные мячи, сетка, свисток, секундомер

Часть урока	Содержание урока	дозировка	Целевая установка	Вид УУД
Подготовительная (12 мин.)	1. Построение, рапорт, сообщение задач урока 2. Ребята, какие правила игры в пионерболе? <ul style="list-style-type: none">• Какие качества нужны для игры в пионербол?• Что нужно сделать, чтобы у вас были эти качества?• Для чего мы делаем разминку?	3 мин.	Организация обучающихся Создание ситуации для промежуточного анализа уровня обучающихся Ситуация для самоопределения и принятия урока	Умение проявлять дисциплинированность Умение самоопределиться к задачам урока и принять цель занятия
	3. Разминка <ul style="list-style-type: none">• Ходьба с заданиями, бег, бег с заданиями (проводит дежурный)• Ходьба с восстановлением дыхания• перестраиваемся в ширенгу по 2• Общеразвивающие упражнения. Проводит 1 ученик (5-6 упражнений) 1. Наклон головы И.п. ноги на ширине плеч, руки на пояс.	3 мин. 30 сек. 30 сек. 5 мин.	Значение роли разминки	Формирование представлений о физической культуре как о средстве укрепления здоровья Умение контролировать выполнение ОРУ

	<p>1- наклон вперед 2- и.п. 3- наклон назад 4- и.п. 5- наклон в право 6-и.п. 7- наклон в лево 8- и.п.</p> <p>2. Рывки руками 1 И.п. руки перед грудью , ноги на ш.п. 1-2-рывки руками(не разгибая) 3-4-рывки прямыми руками (с поворотом)</p> <p>3. Рывки руками 2 И.п. правая рука вверх, левая внизу, ноги на ш.п. 1-2- рывки руками 3-4-смена рук, рывки</p> <p>4. «Мельница» И.п. наклон вперед, правая рука возле левой ноги, ноги на ш.п. 1-левая рука возле правой ноги 2-и.п. 3-левая рука возле правой ноги 4-и.п.</p> <p>5. Наклоны в право, в лево И.п. руки на пояс, ноги на ш.п. 1- наклон вправо 2-и.п. 3-наклон влево 4-и.п.</p> <p>6. Выпрыгивания И.п. упор присев.</p> <p>7. Выпад со сменой ног И.п. выпад на правую ногу</p> <p>1-2-пружин. Движения 3-4- смена ног,пружин. движения</p>			
--	---	--	--	--

Основная часть (30 мин.)	<p>1. Работа в парах.Ловля и передача мяча в парах из-за головы</p> <p>2. Передача в два шага из-за головы</p> <p>3. Бросок в прыжке</p> <p>4. Имитация броска мяча в прыжке с разбега 1-2 шага</p> <p>5. Бросок мяча в прыжке с разбега . Ребята какие умения у нас сформировались (работа в парах)</p> <p>6. Ребята повернулись лицом к сетке. Нам необходимо 2 мяча. В парах у всех получался бросок? Сейчас попробуем через сетку, кто покажет? Какие ошибки?</p> <p>7. Игра «Пионербол». Попробуем закрепить Ребята попробуем закрепить наши умения в игре, посмотрим у кого получается</p>	<p>2 мин.</p> <p>2 мин.</p> <p>4 мин.</p> <p>4 мин.</p> <p>4 мин.</p> <p>4 мин.</p> <p>10 мин.</p>		<p>Умение высказать свое мнение</p> <p>Умение оценить себя</p> <p>Умение работать в парах, в группах, в команде.</p> <p>Умение управлять эмоциями при общении со сверстниками</p> <p>Формировать упорство и трудолюбие в достижении поставленной цели</p> <p>Формировать стремление технически правильно выполнять физкультурно-оздоровительные действия и включать их в игровую и соревновательную деятельность</p>

Заключительная часть (3 мин.)	Построение. Подведение итогов. <ul style="list-style-type: none"> • Чему сегодня научились? • Кто считает, что выполнил задачу сегодняшнего урока поднимите руку • Кто считает, что ему еще надо поработать поднимите руку 	3 мин.	Формирование самооценки	
-------------------------------	---	--------	-------------------------	--

Библиотечный урок для 5-7 классов

Тема: «Валентин Катаев – доброволец Первой мировой»

Севостьянова Л.В., педагог-библиотекарь

Методические рекомендации: разработка предназначена для проведения обзорных уроков по творчеству В. Катаева, а также может быть применена при проведении внеклассного мероприятия.

Слайд 1 Валентин Петрович Катаев родился в 1897 году, 29 января, в городе Одессе, в семье учителя Петра Васильевича Катаева.



Слайд 2 Петр Васильевич был очень образованным человеком сначала окончил Вятскую духовную семинарию, затем учился на историко-филологический факультете в Новороссийском университете, который окончил с серебряной медалью.



*Пётр Васильевич
Катаев
с сыновьями
Валентином (слева)
и Евгением.*

Одесса, 1910

Слайд 3 Мать Евгения Ивановна, урожденная Бачей, была дочерью генерала, происходившего из древнего рода запорожских казаков. Супруги жили счастливо, через шесть лет у них родился еще один сын - Евгений, впоследствии ставший одним из соавторов прославленных романов «Двенадцать стульев» и «Золотой теленок». Вскоре после рождения младшего сына Евгения Ивановна умерла от воспаления легких и детей помогала воспитывать ее сестра, заменившая осиротевшим детям мать.



*Валя и Женя
Катаевы
перед Первой
мировой войной*

Слайд 4 Еще в раннем детстве Валентин Петрович полюбил книги и увлекся литературой. Так как отец был преподавателем, в доме у них была хорошая, постоянно читаемая библиотека. «В своих книгах я часто описывал русские интеллигентные семьи, - вспоминал Валентин Катаев. - Прообразом для меня служила наша семья - папа, мама, тепло семейных отношений, царившее в нашем доме, глубочайшая порядочность, бескорыстие».

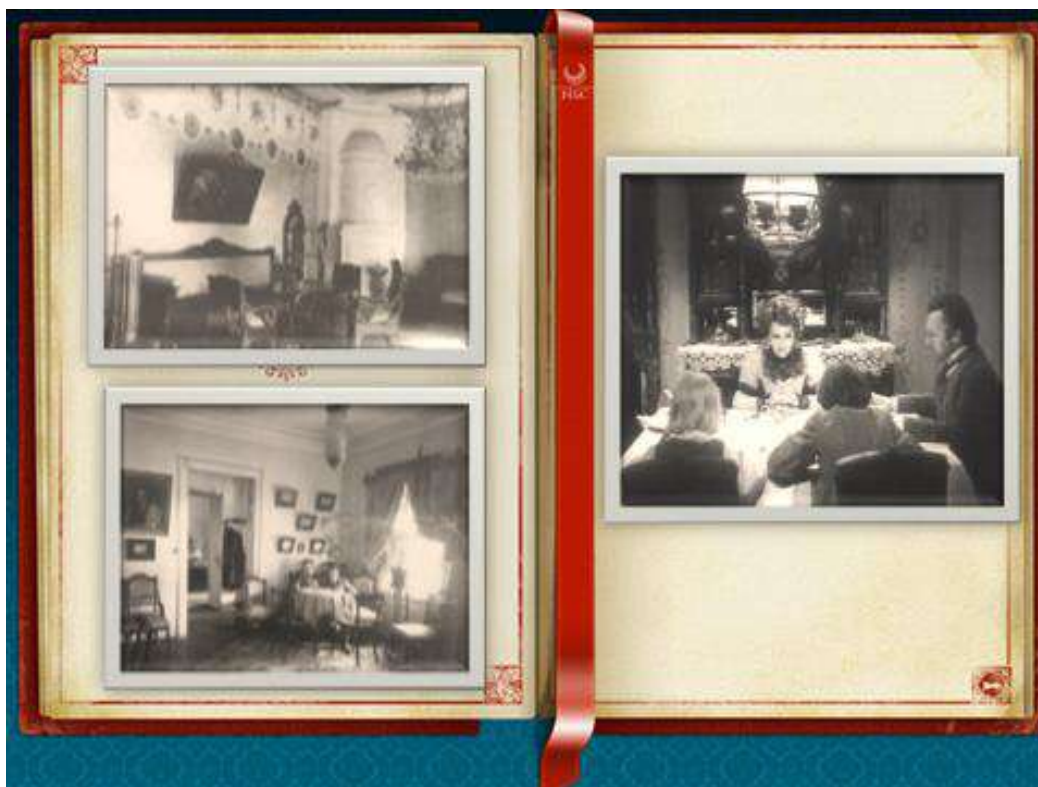

Слайд 5 Когда Валентин подрос, его отдали в Одесскую гимназию. Уже в 9 лет у него стали появляться склонности к написанию стихов. Позднее он вспоминал: «Я уже давно писал стихи и находился, как все молодые поэты, в состоянии вечного душевного смятения: бегал по редакциям местных газет без всякого разбора, читал свои стихи кому попало в гимназии, на переменках, спрашивал мнение товарищей, домашних, папы, тети, мучил своими произведениями младшего братишку Женю, посылал свои стихотворения бабушке в Екатеринослав, даже прослыл у знакомых гимназисток слегка сумасшедшим.

В редакциях рукописи Катаева брали, но не торопились печатать никому не известного гимназиста. Наконец, в 13 лет, одно из стихотворений «Осень» было опубликовано в газете «Одесский вестник» в декабре 1910 года.



Слайд 6 Рядом с Катаевыми жила семья полковника Алексинского. Старшая дочь, любимица всей семьи Ирина рисовала, писала стихи, играла на рояле, занималась лепкой. В доме Алексинских образовалось нечто среднее между литературным клубом и салоном поклонников. И Катаев влюбился в юную талантливую красавицу. Он посвящал ей свои стихи, а позднее, спустя много лет она стала прототипом героинь его прозы.



Слайд 7 В 17 лет(1914 г.) Катаев попадает на две литературные встречи, оказавшие решающее влияние на выбор того, чем он будет заниматься всю жизнь. Одна из них - встреча с писателем Иваном Буниным. Именно у Ивана Бунина он обучался мастерству. Бунин привил Катаеву вкус к ежедневному труду, он учил: «Писать стихи надо каждый день, подобно тому, как скрипач

или пианист непременно должен каждый день без пропусков по несколько часов играть на своем инструменте».



Слайд 8 Другая встреча навсегда связала писателя с Владимиром Маяковским. Под впечатлением этих встреч молодой человек рискнул послать некоторые стихи в журнал «Весь мир» в С.-Петербург, и его стихи были опубликованы. Конечно, Валентин был очень рад, что в нем увидели поэта.

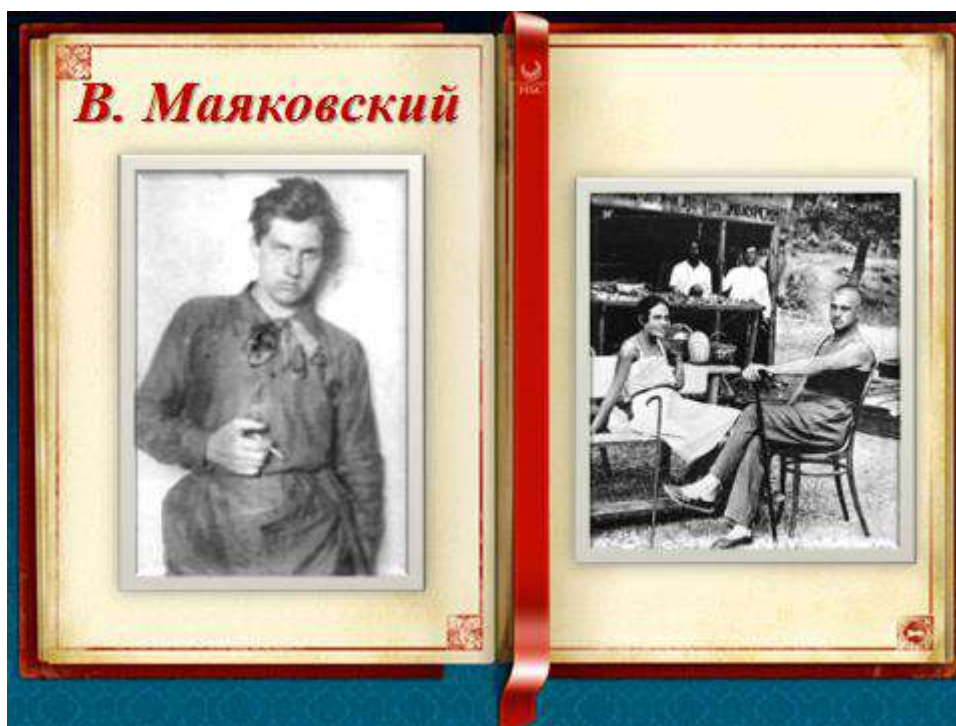

Слайд 9 Вскоре началась первая мировая война, Валентина Катаева, как и всю молодежь того нелегкого времени, неудержимо потянуло на фронт. Боевая биография Валентина Петровича началась в 1915 году, когда он, не окончив гимназию в родной Одессе, добровольцем ушел на фронт. Первая

мировая уже поыхала вовсю, и основные боевые действия, как известно, проходили в Белоруссии. Катаев служил в артиллерийской бригаде под началом полковника Алексинского, отца Ирины. На фронте он продолжал писать стихи. Вот строчки тех лет.

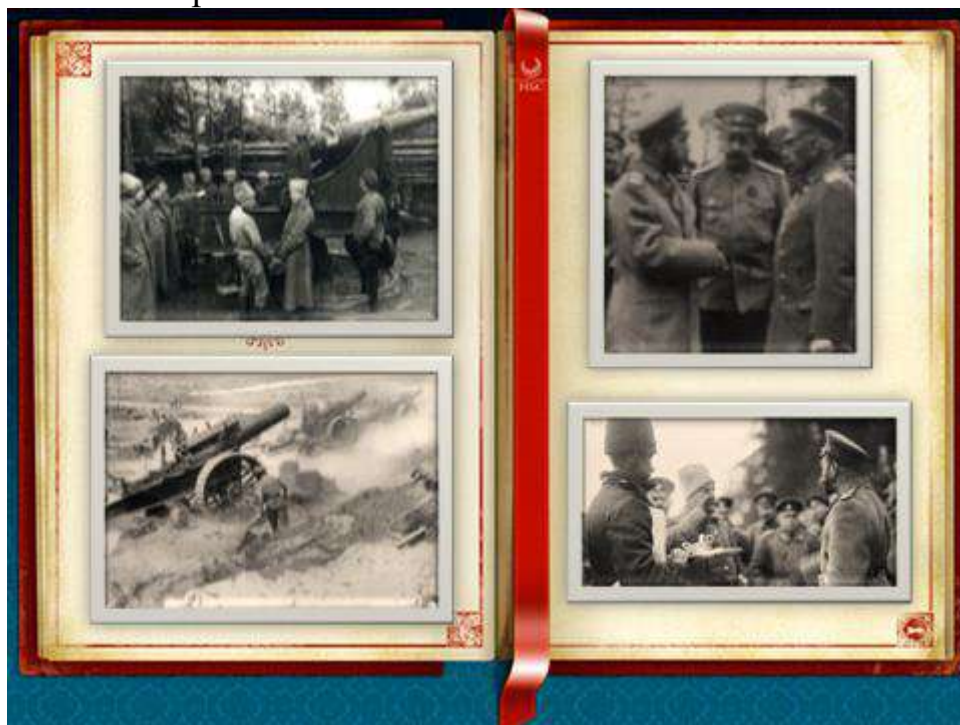

Слайд 10

У ОРУДИЯ

Валетит зеленой звездочкой ракета
И ярким, лунным светом обольет
Блиндаж, землянку, контуры лафета,
Колеса, щит и, тая, - упадет.

Безлюдье. Тишь. Лишь сонные патрули
Разбудят ночь внезапно стрельбой,
Да им в ответ две-три шальные пули
Со свистом пролетят над головой.

Стою и думаю о ласковом, о милом,
Покинутом на теплых берегах.
Теплая тишь, что кровь, струясь по жилам,
Звенит, поет, как музыка в ушах.

Звенит, поет. И чудится так живо:
Звенят сверчки. Ночь. Звезды. Я один.
Росою залита, благоухает нива.
Прозрачный пар встает со дна лощин.

Я счастлив оттого, что путь идет полями,
И я любим, и в небе Млечный Путь,
И нежно пахнут вашими духами
Моя рука, и волосы, и грудь.

Слайд 11 Катаев начал службу под Сморгонью рядовым на артиллерийской батарее. Награждён двумя Георгиевскими крестами и орденом Святой Анны IV степени с надписью «За храбрость». С первым офицерским чином получил не передающееся по наследству личное дворянство.

За отличие получил первое офицерское звание – прапорщик, был представлен к подпоручику, но получить не успел - началась революция.

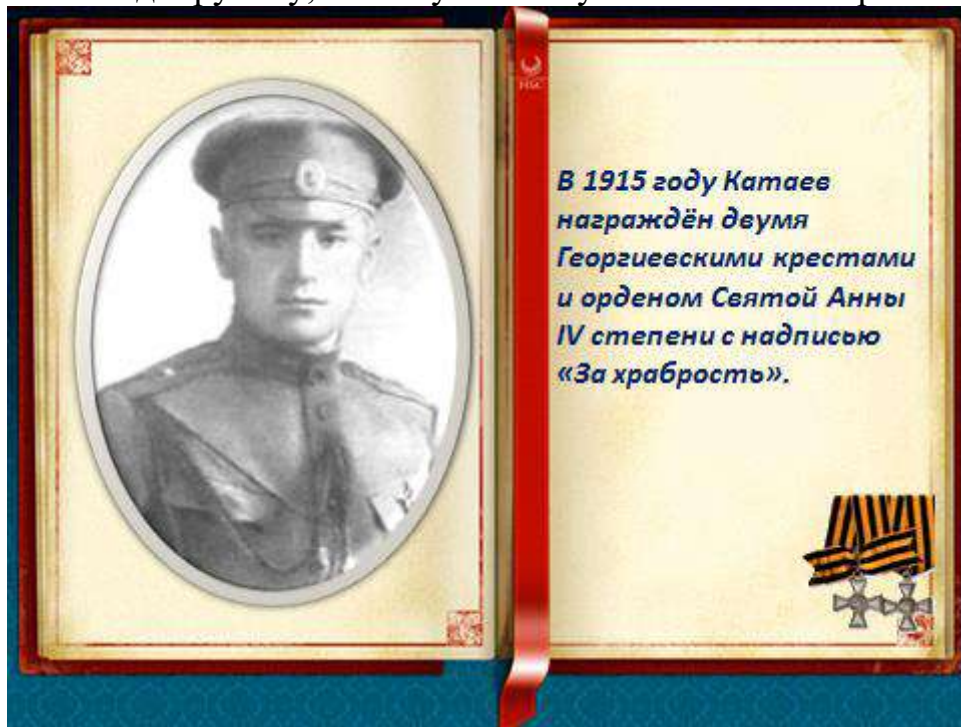

Слайд 12 Дважды он был ранен, дважды попадал под газовую атаку, получил тяжелое отравление. Летом 1917 года, после ранения в «керенском» наступлении на румынском фронте, был помещён в госпиталь в Одессе.



Павел Катаев так описывал рану отца:

...Я неоднократно видел след этого ранения. Две давно уже заживших, но навсегда оставшихся глубокими «вмятины» от влетевшего и вылетевшего осколка в верхней части правого бедра в опасной близости от детородного органа. <...> Рассказывая о своём ранении и показывая его, отец вовсе не драматизировал ситуацию, то есть относился к происшедшему с полным спокойствием, словно бы верил в свою неуязвимость.

Слайд 13

Воспоминания о тех жутких, для совсем молодого человека, буднях войны разбросаны по многим книгам писателя. Это и отдельные рассказы, очерки, стихи, написанные именно в те грозные годы и, конечно, мемуары. Да и вообще, все проза Катаева автобиографична, например, «Белеет парус одинокий» - герой Петя Бачей носит имя отца Валентина Петровича и девичью фамилию матери автора. И так почти везде. Герой, так или иначе, сам автор.



Слайд 14

Больше всего о белорусском отрезке войны Катаев пишет в поздней повести «Юношеский роман». Там главный герой гимназист, попавший на фронт добровольцем в артиллерию, по прошествии многих лет, читает письма из армии к своей юношеской, полудетской любви, так же как Катаев пишет письма Ирине. В книге отрывки из тех фронтовых писем перемешиваются с поздними рассуждениями о прожитой жизни.

Там есть удивительно интересные свидетельства о реальных боевых действиях в Белоруссии, под Сморгонью. Русским Верденом это место называли еще тогда. Восемьсот десять дней, с 1915 по 1917 года там шли жесточайшие бои, гибли сотни тысяч людей. Также мы встречаем удивительные зарисовки белорусского быта тех лет, прекрасной полесской природы.

Герой описывает свою поездку к местам боевых действий, где мальчик впервые сталкивается со следами реальной войны



Слайд 15

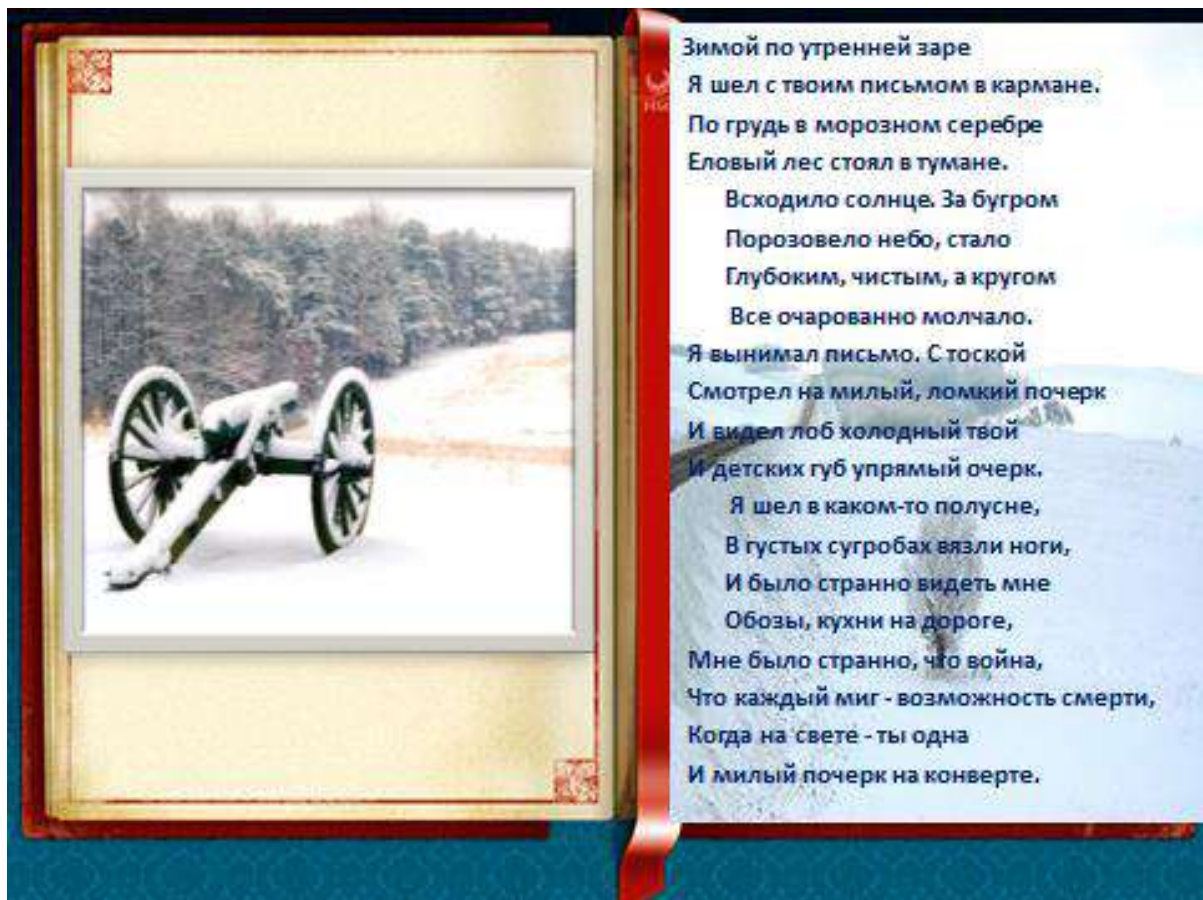

В лесу, среди простых крестов,
 Пехота мерно шла рядами,

На острых кончиках штыков
Мигало солнце огоньками.

Над лесом плыл кадильный дым.
В лесу стоял смолистый запах,
И снег был хрупко-голубым
У старых елей в синих лапах,

Слайд 16 А это уже из другого произведения автора, из очерка, который так и называется «Под Сморгонью».

«Батарея стояла на позиции под Сморгонью, слева от той самой знаменитой дороги Минск - Вильно, по которой отступала из России армия Наполеона. Дорога эта хорошо известна по картине Верещагина. На ней изображена лютая зима, полосатый столб и аллея траурных берез. У нас же под Сморгонью в ту пору была весна - конец свежего белорусского мая. С батареи мы видели длинный ряд старинных кутузовских берез, ставших за сто лет гораздо толще и выше. Кое-где порванные и расщепленные неприятельскими снарядами, они радовали чистотой, молодостью зелени».



Слайд 17



Туман весенний стелется. Над лесом
Поплыл, курясь, прозрачный сизый дым.
И небо стало пепельно-белесым.
Каким-то близким, теплым и родным.

Тоска и грусть. С утра на воздух тянет.
И я иду куда глаза глядят:
В леса, где даль стволы деревьев туманит,
На речку снежную, где проруби блестят.

Мечтаю. Думаю. Брожу среди развалин
Разбитого снарядами села.
Повторены зеркалами проталин
Остатки хижин, выжженных дотла.

Стволы берез с оббитыми ветвями.
Меж них - прямые остовы печей.
Зола и мусор серыми буграми
Да груды обгорелых кирпичей.

Орешник, елки, тонкие осины
Сплошь в воробьях. Все утро в голове
Стоит веселый щебет воробьиный
И тонет взор в неяркой синеве.

От ветра жмуришься, слегка сдвигаешь брови.
Снег сходит медленно, и, на земле сырой
Оттаяв, проступают лужи крови,

Следы боев, гремевших здесь зимой.

Конечно, в стихах избыток романтизма, но и в поздней повести «Юношеский роман» видно, что Катаев тончайший лирик. Что для него светлы воспоминания о молодости, о Белоруссии, хотя там он впервые в жизни столкнулся с кровью, грязью и кошмаром войны. В его произведениях много «окопной правды», но она у него окрашена в лирические тона, отчего, зачастую, становится еще страшнее.

Слайд 18

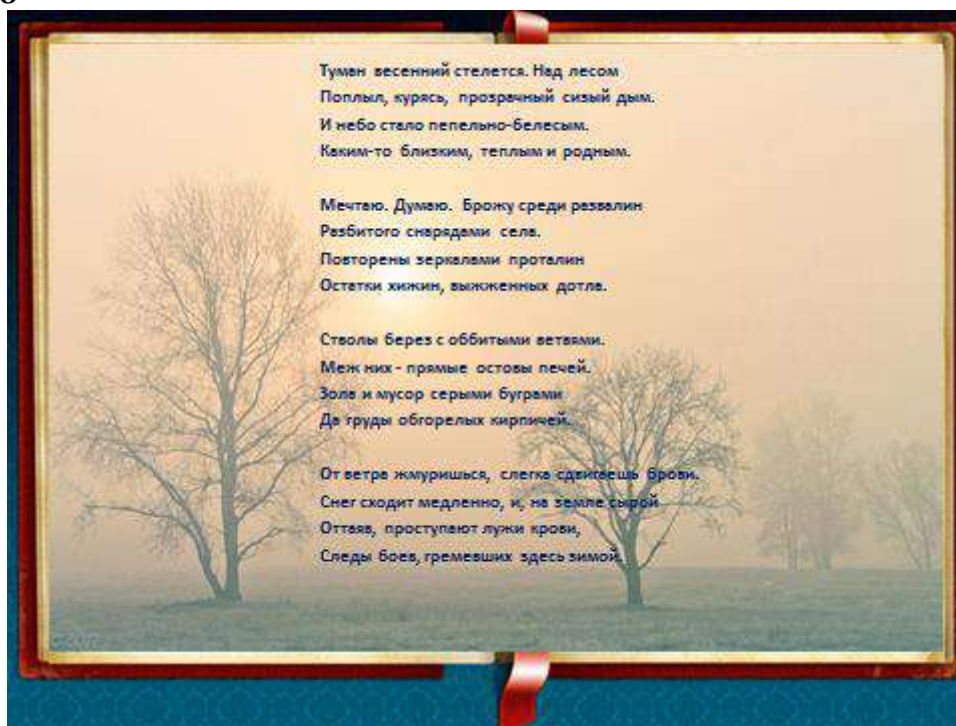

НОЧНОЙ БОЙ

В цепи кричат "ура!". Далеко вправо - бой.
Еловый лес пылает, как солома.
Ночная тишь разбужена пальбой,
Раскатистой, как дальний рокот грома.

Ночной пожар зловеший отблеск льет.
И в шуме боя, четкий и печальный,
Стучит, как швейная машинка, пулемет
И строчит саван погребальный.

Находясь в армии, постоянно рискуя жизнью, Катаев оставался верен завету Бунина «писать каждый день, регулярно, не дожидаясь вдохновения, настроения». И он писал - рассказы, очерки. Свои стихи он посылал не только любимой, но и в столичные журналы, которые к тому времени уже охотно их печатали.

Слайд 19

После революции Одессу наводнили беженцы, так как юг страны в то время еще не затронул продовольственный кризис. Позднее Катаев вспоминал: «Между тем жизнь шла своим чередом, и временами даже начинало казаться, что ничего особенного не произошло: просто люди по примеру прошлых годов приехали на юг провести лето на одесском побережье - не беженцы, не эмигранты, а обыкновенные дачники».

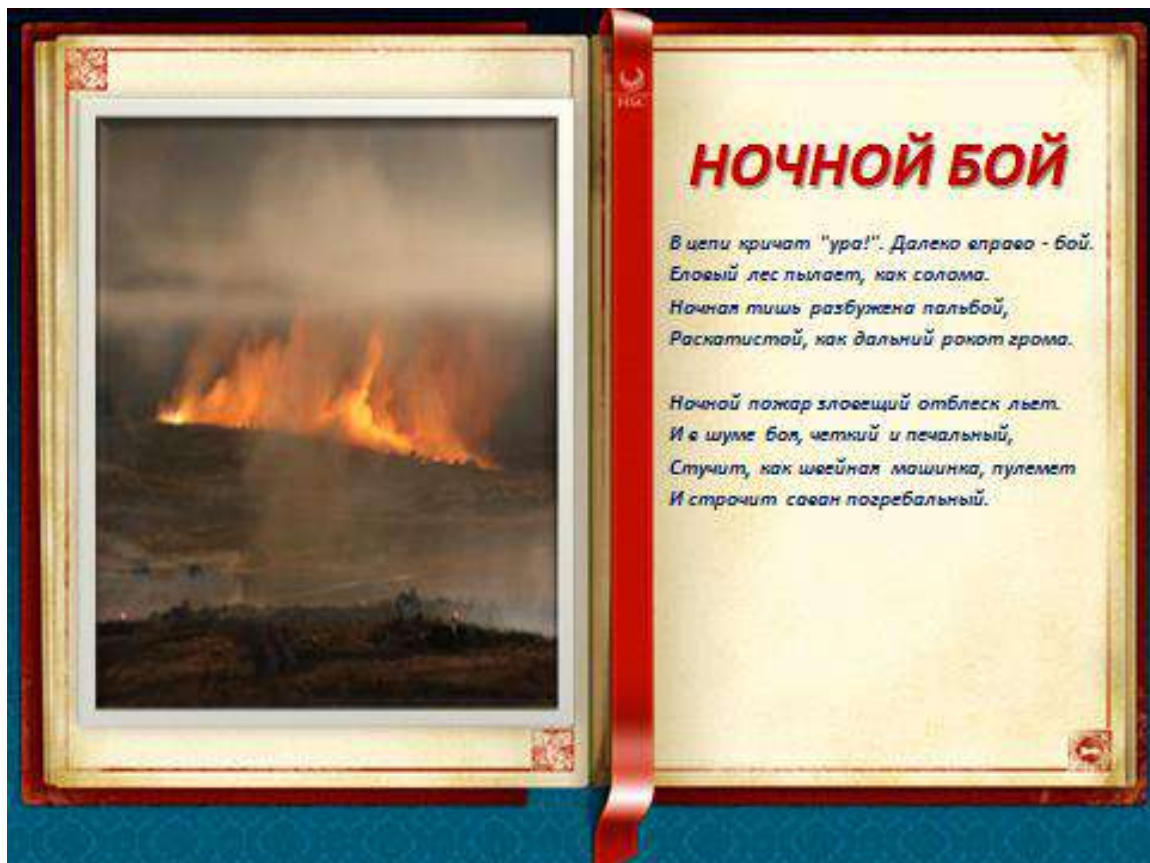

Слайд 20 В Одессе в те годы действовало объединение поэтов «Зеленая лампа», в литературных встречах принимали участие молодые одесские литераторы, в том числе Эдуард Багрицкий, Леонид Нежданов, Юрий Олеша, Анатолий Фиолетов, Зинаида Шишова. Чуть позднее присоединились к кружку Алексей Толстой и его жена - поэтесса Наталья Крандиевская. Активным участником «Зеленой лампы» стал и Валентин Катаев.

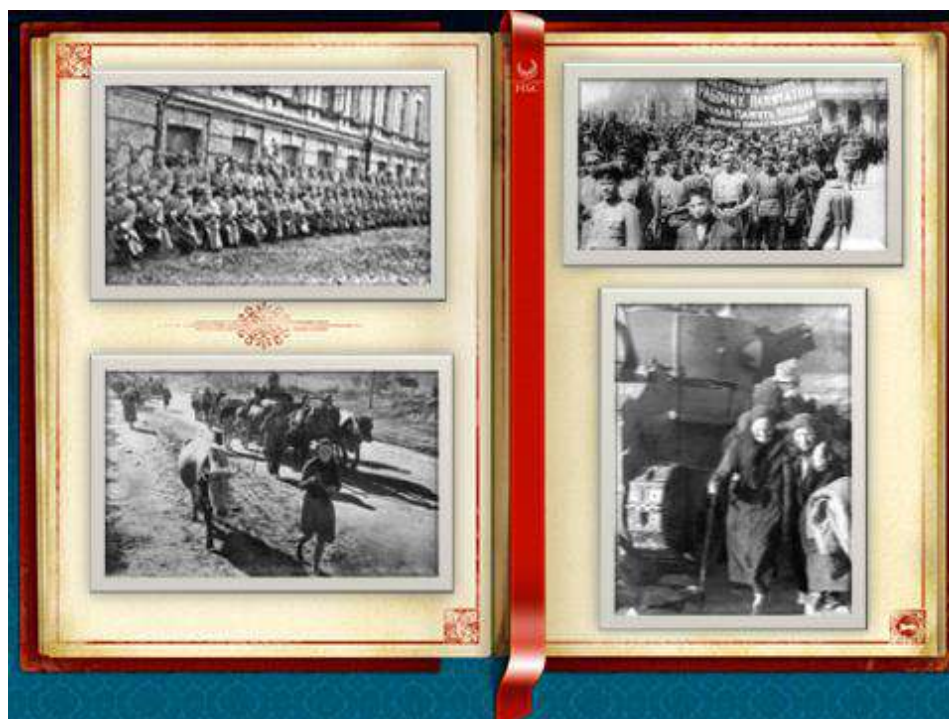

Слайд 21 И все-таки обстановка в городе была очень тревожной. Одесса в течение 1917-1919 годов года несколько раз переходила из рук в руки, иногда бои шли прямо на улицах города. Осенью 1918 года в Одессу вошли австрийские войска.

Невероятный хаос, в котором совершенно немыслимо было хоть как-то упорядочить свою жизнь, политическая неразбериха, крушение надежд - вот чем был этот период для Катаева, «мальчика из интеллигентной семьи, сына преподавателя, серебряного медалиста Новороссийского университета, внука генерал-майора и вятского соборного протоиерея, правнука героя Отечественной войны двенадцатого года, служившего в войсках Кутузова, Багратиона, Ланжерона, атамана Платова». Он мучительно искал свой путь.



Слайд 22 В 1918 году он вступил в вооруженные силы гетмана Скоропадского, а после падения гетмана - в добровольческую армию Деникина. Он служил в самом опасном месте бронепоезда «Новороссия» командиром первой башни, участвовавшего в сражениях на два фронта - против петлюровцев в Виннице и против красных в Бердичеве. В то время Катаев написал стихотворение:
 «Что мне Англия, Польша и Франция!
 Пули, войте и, ветер, вей.
 Надоело мотаться по станциям
 В бронированной башне своей.

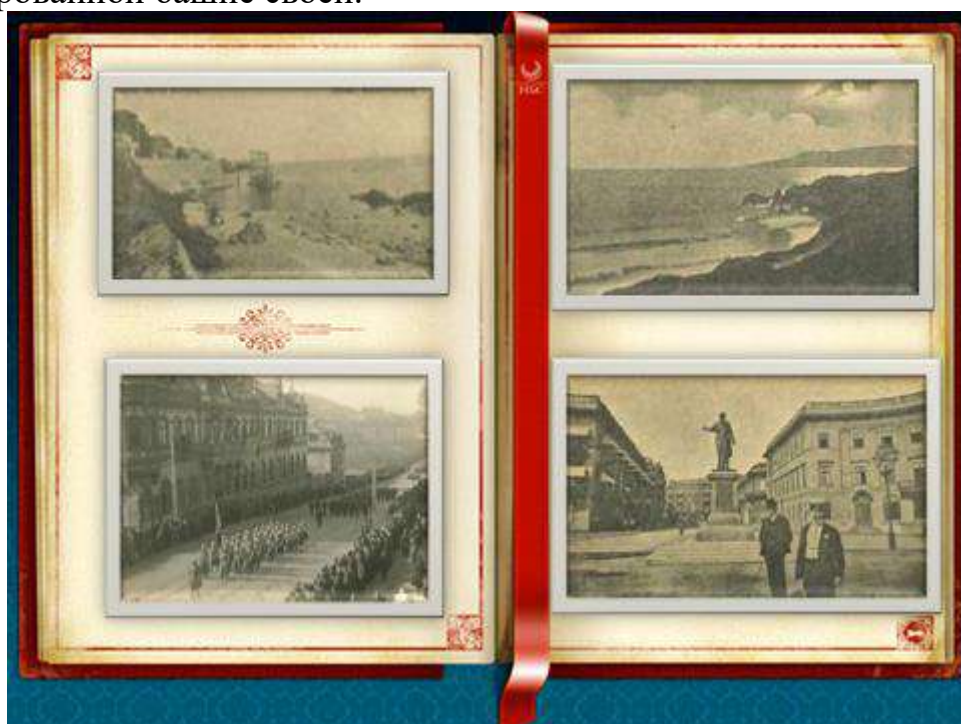

Слайд 23 В начале 1920 года Валентин Катаев заболел сыпным тифом и был эвакуирован в одесский госпиталь, откуда его, еще не окончательно выздоровевшего, родные забрали домой. К тому времени в Одессе уже окончательно установилась советская власть. Валентин Катаев в течение нескольких месяцев находился в тюрьме одесской ЧК в ожидании смерти за контрреволюционную деятельность.

Никакого конкретного обвинения в контрреволюционной деятельности ему не было предъявлено, но биография была явно подозрительной, не «нашей», и в любой момент следствие могло прийти к выводу о безусловной виновности и вынесения сурового обвинения.

Спасла Катаева чудесная случайность: на очередном допросе его узнал один из чекистов, запомнивший его выступления на литературных встречах одесского общества поэтов.



Слайд 24 Так в сентябре 1920 года Валентин Катаев оказался на свободе. Об этом страшном эпизоде своей жизни он позднее писал в рассказе «Отец», во многом автобиографическом, а по признанию автора - самом любимом и «пережитом» им произведении. Рассказ в течение многих лет не удавалось опубликовать, и Катаев читал его в московских литературных гостиных.



Слайд 25 После освобождения Валентин Катаев участвовал в гражданской войне в частях красной армии в качестве командира батареи. Впечатления, связанные с тяготами войны, страданиями, кровью, болью, позднее отразились в его книгах - от ранних и до самых поздних - «Записки о гражданской войне» в 1920 году, «Святой колодец» в 1965 году, «Трава забвенья» в 1967 году, «Кладбище в Скулянах» в 1975 году и других произведениях.

Но это уже следующий этап жизни знаменитого писателя.



Одесский госпиталь



*Здание Одесского ЧК.
Фотография 1920 года*



*Рассказ «Отец»
впервые
опубликован в
журнале
«Красная новь»*

