

**Управление образования администрации
Балтийского городского округа**

**Муниципальное бюджетное общеобразовательное учреждение
средняя общеобразовательная школа №5**



**Методический бюллетень
Выпуск №2**

2023-2024 учебный год

Составитель: Дербенёва Татьяна Ивановна

Под редакцией: Петровой Натальи Сергеевны

Настоящий сборник составлен из материалов методической службы школы и включает в себя открытые уроки и мероприятия, представленные в ходе предметных декад методических объединений

Урок по музыке в 6 классе

Тема: Увертюра «Эгмонт» Людвиг Ван Бетховен

Милишкевич О.В., учитель музыки

Цели урока:

- Формирование художественной культуры ребёнка как части духовной.
- Через музыку Бетховена формировать гражданскую позицию, патриотические чувства школьников.

Задачи урока:

- Развивать умение слышать "волновое единство" музыки, живописи и исторических событий.
- Развивать ощущение стиля Бетховена, его жизненное и творческое кредо.
- Развивать в учащихся экстравертность, т.е. стремление к защите Родины, к справедливости, к победе через борьбу.
- Через музыку Бетховена выйти на духовный мир ребёнка, направленный на оптимистичность, добро и искренность.

Музыкальный материал:

Бетховен. Увертюра к трагедии Гете "Эгмонт"

Ход урока:

1. Музыкальное приветствие: («Здравствуй, ребята!»)

2. Повторение:

Учитель: Ребята давайте вспомним тему четверти

Ученики: Музыкальная драматургия.

Учитель: В основе музыкальной драматургии лежат общие законы драмы как одного из вида искусства: наличие ясно выраженного конфликта, различные темы и образы.

(включить фрагмент из увертюры «Руслан и Людмила»)

Учитель: Ребята, вы узнали какое это произведение?

(Ученики называют произведение и композитора)

Учитель: В чем заключается музыкальная драматургия увертюры М.И. Глинки к опере «Руслан и Людмила»?

Ответы детей: Драматургия - в сопоставлении образов, раскрывающих разные грани одного и того же светлого и радостного взгляда на жизнь.

Учитель: Говоря проще, музыкальна драматургия - это воплощение в музыке драматического действия.

Учитель: Ребята, по какой схеме строиться увертюра?

Ученики: таблички на доску

(Вступление → Экспозиция → Разработка → Реприза → Кода)

Учитель: Сейчас предлагаю отгадать загадку «Черного ящика». В черном ящике находится предмет. Отгадайте, что там по моему описанию: Это круглый плоский предмет, в середине круглое отверстие, имеет непосредственное отношение к музыке.

Что это?(Компакт-диск)

Я предлагаю послушать музыкальное произведение, записанное на этом Компакт-диске (Слушание)

Учитель: Как оно называется, кто ее автор?

(Ответы детей)

(Повесить портрет на доске и тему урока)



3. Введение в тему:

Учитель: Сегодня мы с вами поговорим о жизни и творчестве известного немецкого композитора Людвига Ван Бетховена, Определим музыкальную драматургию увертюры «Эгмонт».

Людвиг ван Бетховен
(1770 – 1827)

🎵 великий немецкий композитор, дирижёр и пианист,
🎵 Самый яркий представитель Венской классической композиторской школы

*Музыка, высекающая огонь из людских сердец...
Бетховен*

Дом-музей в Бонне

Бетховен родился в Бонне в декабре 1770 года.

Рассказ о Бетховене

Презентация о Бетховене

Людвиг Ван Бетхоен родился в городе Бонне в 1770 году. Рано стал заниматься музыкой. Его первым учителем был отец.

Семья Бетховен издавна была музыкальной: Дед, отец композитора – придворные певцы. В 11 лет Людвиг Ван Бетховен – помощник органиста в боннской консерватории, в 13 лет – придворный органист и концертмейстер придворного театра. Мальчик был талантлив, трудолюбив, самостоятелен.

В 1887 году Людвиг Ван Бетховен посетил Вену. Этот город был прославлен великими музыкальными традициями. В Вене он знакомится с музыкой Моцарта и Гайдна.

С 17 лет Бетховен формируется как композитор, пишет музыку по ночам, днём даёт уроки в частных домах, играет на органе в капелле и в соборе. Ему близких внезапные переходы от скорби к счастливой весёлости, резкие контрасты проявлялись в первых его сонатах.

Бетховен написал 5 концертов для фортепьяно с оркестром, 16 струнных квартетов, 32 сонаты, оперу «Фиделио» и множество других музыкальных произведений.

Жизнь композитора была очень трудной, но ничто не могло сразить его мощного таланта и сильной воли к жизни. Ни болезни, ни мрака тишины, ни бедность, которая преследовала его постоянно. Он жил музыкой, а музыка жила в нём и

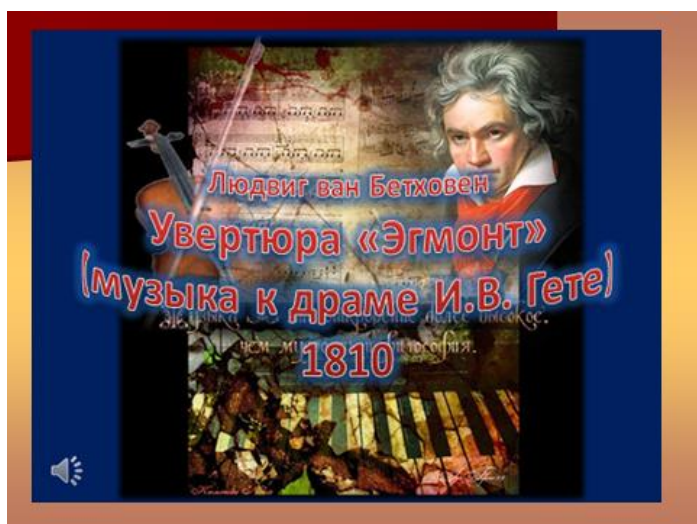

поддерживала его до конца дней. Умер

Бетховен 27 марта 1827 года в Вене.

Учитель: Увертюра «Эгмонт» была написана в 1810 году.

Главный герой, Граф Эгмонт, возглавил нидерландский народ в борьбе с испанскими завоевателями. Герой погиб одним из первых, народ продолжил начатую борьбу и победил врага.

(Прослушать увертюру «Эгмонт» Людвиг Ван Бетховена

Учитель: Как вы думаете, на сколько частей делится эта увертюра?

Ученики: По звучанию увертюра делится на три части:

1 часть - Вступление, где зарождается главный конфликт, Эгмонт возглавил народ

своей страны Нидерландов

2 часть – Основная (Экспозиция → Разработка → Реприза) в экспозиции два образа:

1. Тяжёлые и властные аккорды – образ завоевателей, в ритме испанского танца – сарабанды.

2. Стонущие, плачущие интонации, образ народа, их страданий Г.Т. – тема угнетенного народа; П.Т. – образ завоевателей.

Главная идея сочинения: угнетённый народ собирает силы , и от стонов переходит к борьбе = это Экспозиция увертюры

После напряжённой экспозиции звучит короткая разработка, потом реприза.

3 часть – Заключительный финал- Кода – ОБРАЗ ПОБЕДЫ, ценой гибели героя.

Учитель: Давайте разберём драматургию увертюры – Какой характер?

Ответы учеников: Серьёзная, суровая музыка, прослеживаются образы смелых борцов, коварных завоевателей

Ответы учеников: Угнетённый народ идет на борьбу с завоевателями, суровая музыка наступления и решительная победа, народа над врагом.

Учитель: Драматургия заключена в остром противоборстве двух образов.

Кто исполняет увертюру?

Ученики : симфонический оркестр

Какие инструменты используются?

Ученики: Струнные инструменты – гобой

Учитель: Я думаю, что вы все немного устали, давайте заглянем в наш «чёрный ящик».

В чёрном ящике находится еще один скрипичный ключ, а с обратной стороны песня «Русский парень».

4. Распевка

5. Исполнение песни «Русский парень».

Учитель; Как вы думаете, почему на нашем уроке мы исполняем эту песню?

6. Заключение: Что узнали на уроке?

Учитель: Ребята, сегодня на уроке мы с вами определяли музыкальные образы, музыкальную драматургию в симфонических произведениях.

Молодцы! Работали все активно, давали полные ответы , логически рассуждали, хорошо исполнили песню, вы получаете такие оценки

О чем вы еще хотели узнать по теме урока.

Урок по физической культуре в 7 классе

Тема: Совершенствование техники передачи, ловли, ведения и бросков баскетбольного мяча

Крыжан Д.В., учитель физической культуры

Цель: Способствовать закреплению двигательных навыков в баскетболе.

Задачи:

Образовательные: совершенствовать передачу и ловлю мяча на месте; совершенствовать ведение и выполнение бросков мяча на месте и в движении.

Развивающие: развивать двигательные качества – ловкость, быстроту движений, скоростно-силовые; развитие специальной выносливости и игровой подготовки.

Воспитательные: воспитывать морально-волевые качества – смелость, честность, коллективизм, ответственность.

Инвентарь: баскетбольные мячи, свисток.

Ход урока:

Части урока	Содержание урока	Дозировка	Методические указания
Подготовительная часть 15 мин	1. Построение, расчет по порядку номеров, сдача рапорта, приветствие. Сообщение задач урока. Инструктаж по технике безопасности.	1 мин	Отметить отсутствующих, обратить внимание на спортивную форму
	2. Строевые приемы - повороты на месте	30 сек.	
	3. Ходьба: - строем(по залу); – на носках, руки вверх; – на пятках, руки за голову, в сторону; – ходьба на внешней стороне стопы; - ходьба на внутренней стороне стопы.	2 мин	Соблюдать дистанцию, спина прямая, смотреть вперед
	4. Медленный бег (по диагонали, через центр, змейкой) - с высоким подниманием бедра; - с закидыванием голени;	3 мин	Соблюдать дистанцию, следить за согласованностью

	<p>- с ускорением. - по сигналу поворот на 180° 5. Передвижения приставными шагами - правым, левым боком с имитацией передач, с остановкой прыжком.</p>		<p>ног и рук; следить за координацией движений; руки выпрямлять до конца, кисти наружу.</p>
	<p>6. Ходьба: - строем(по залу); - руки вверх – вдох; руки вниз – выдох - перестроение в две шеренги</p>	<p>30 сек. 2-3 раза</p>	<p>восстановление дыхания</p>
	<p>1.Общие развивающие упражнения 1) – И.П. – ноги врозь, Наклон головы: 1 – вперед 2 – назад 3 – влево 4 – вправо - Упражнение закончили! 2) – И.П. – ноги врозь, руки вперед; 1–4 – поочередное вращение кистей рук вперед; -5–8 – то же назад; - Упражнение закончили! 3) – И.П. – ноги врозь, руки в стороны 1–2 – повороты туловища вправо и влево. 4) – И.П. – ноги врозь, руки на поясе. 1–2 – наклон вправо; 3–4 – то же влево, 5) – И.П. – ноги врозь, руки на поясе. 1 – наклон туловища вперед; 2 – И.П.; 3 – наклон туловища назад; 4 – И.П. 6) – И.П. – ноги врозь, руки на поясе. 1 – круговые вращение таза в правую и в левую сторону. 7) – выпады ногами вперед и в стороны. 8) – передвижение вперед и назад в стойке баскетболиста. 9) – имитация выполнения броска в кольцо после выполнения двух шагов. 10) – движение с изменением направления. 11) – выполнение упражнения «Степ»</p>	<p>7 мин 3 раза 4 раза 8 раз 8 раз 10 раз 4 раза 4 раза 4 раза 4 раза 4 раза</p>	<p>спина прямая, подбородком касаться груди вращения в большой амплитудой ноги прямые, наклон строго в сторону прогнуться, спина прямая спина прямая</p>

Основная часть 22 мин	1. Ведение мяча: - ведение мяча на месте используя попеременно только пальцы рук - ведение мяча на месте используя попеременно правую и левую руки - выполнение упражнения «восьмерка» без ведения мяча - выполнение упражнения «восьмерка» с ведением мяча - выполнение ведения мяча на месте со сменой рук, с различным отскоком мяча - выполнение контроля мяча двумя руками при отскоках от пола между ног - выполнение перебрасывания мяча с правой руки в левую вытянутых вперед, при этом контролирую мяч только пальцами рук, с движением рук вверх и вниз - ведение мяча в движении в защитной стойке баскетболиста	8 мин	Следить за техникой выполнения упражнений и согласованностью движений.
	2. Совершенствование техники передачи и ловли мяча	5 мин	Выполнение упражнения в двух шеренгах. Следить за техникой выполнения передач и ловли мяча.
	3. Совершенствование техники выполнения индивидуального прохода под кольцо и выполнение броска мяча после двух шагов	8 мин	Следить за согласованностью выполнения движений
	4. Совершенствование техники выполнения бросков по кольцу	5 мин	Следить за техникой выполнения бросков.
Заключительная часть 3 мин	1. Выполнение упражнений на дыхание. 2. Подведение итогов урока. Краткий разбор ошибок и недочетов. Выставление оценок. Домашнее задание. Прощание с классом:	3 мин	Отметить отличившихся учеников, домашнее задание: отжимание, наклон корпуса

Урок по технологии в 8 классе

Тема: Полупроводниковый диод

Звонарев П.В., учитель технологии

Цели урока:

1. Обучающие:

1.1. Ознакомить учащихся:

- с устройством полупроводникового диода;
- с технологией изготовления полупроводникового диода;
- с принципами работы полупроводникового диода;
- с применением полупроводникового диода на практике, в быту, в производстве;
- со схемой выпрямления переменного тока.

2. Развивающие:

- 2.1. Способствовать развитию познавательного интереса к предмету.
- 2.2. Способствовать овладению основными способами мыслительной деятельности.

3. Воспитательные:

- 3.1. Способствовать формированию трудовых качеств личности.

Методическое оснащение урока.

1. Материально-техническая база:

- компьютерный класс;
- мультимедиа-проектор;
- набор полупроводниковых диодов;
- электрическая батарейка, лампочка, соединительные провода.

2. Дидактическое обеспечение:

- А.Н.Богатырев «Радиоэлектроника, автоматика и элементы ЭВМ», М., «Просвещение», 1990;
- А.С.Лында «Методика трудового обучения», М., «Просвещение», 1997;
- «Школа и производство» № 1, 2005;
- М.М.Емельянов «Практикум по радиотехнике», М., «Просвещение», 1996;
- тест «Полупроводниковый диод».

Ход урока

1. Организационный момент.

2. Повторение пройденного материала по теме «Полупроводники»

Чтобы проверить пройденный материал и подготовить учащихся к усвоению нового

материала, целесообразно задать им следующие вопросы:

1. Какие элементы относятся к полупроводникам?
2. Как происходит собственная проводимость?
3. Как происходит примесная проводимость?
4. За счет чего появляются свободные электроны?
5. Где больше проводимость в металлах или в полупроводниках?
6. Какие полупроводники являются основными?

3. Изложение нового материала о полупроводниковом диоде и схеме выпрямления переменного тока.

Выпрямитель электрического тока – электронная схема, предназначенная для преобразования переменного электрического тока в постоянный (однополярный) электрический ток.

В полупроводниковой аппаратуре выпрямители выполняются на полупроводниковых диодах. В более старой и высоковольтной аппаратуре выпрямители выполняются на электровакуумных приборах – кенотронах. Раньше широко использовались – селеновые выпрямители.

Для начала вспомним, что собой представляет переменный электрический ток. Это гармонический сигнал, меняющий свою амплитуду и полярность по синусоидальному закону.

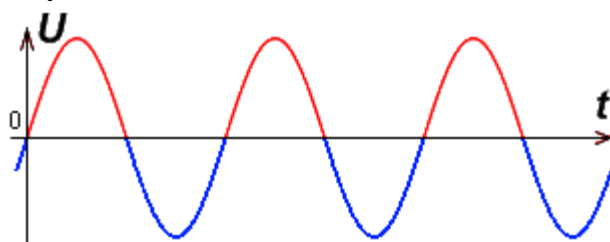

В переменном электрическом токе можно условно выделить положительные и отрицательные полупериоды. Всё то, что больше нулевого значения относится к положительным полупериодам (положительная полуволна – красным цветом), а всё, что меньше (ниже) нулевого значения – к отрицательным полупериодам (отрицательная полуволна – синим цветом).

Выпрямитель, в зависимости от его конструкции «отсекает», или «переворачивает» одну из полуволн переменного тока, делая направление тока односторонним.

Схемы построения выпрямителей сетевого напряжения можно поделить на однофазные и трёхфазные, однополупериодные и двухполупериодные.

Для удобства мы будем считать, что выпрямляемый переменный электрический ток поступает с вторичной обмотки трансформатора. Это соответствует истине и потому, что даже электрический ток в домашние розетки квартир домов приходит с трансформатора понижающей подстанции. Кроме того, поскольку сила тока – величина, напрямую зависящая от нагрузки, то при рассмотрении схем выпрямления мы будем оперировать не понятием силы тока, а понятием – напряжение, амплитуда которого напрямую не зависит от нагрузки.

На рисунке изображена схема и временная диаграмма выпрямления переменного тока однофазным однополупериодным выпрямителем.



Из рисунка видно, что диод отсекает отрицательную полуволну. Если мы перевернём диод, поменяв его выводы – анод и катод местами, то на выходе окажется, что отсечена не отрицательная, а положительная полуволна.

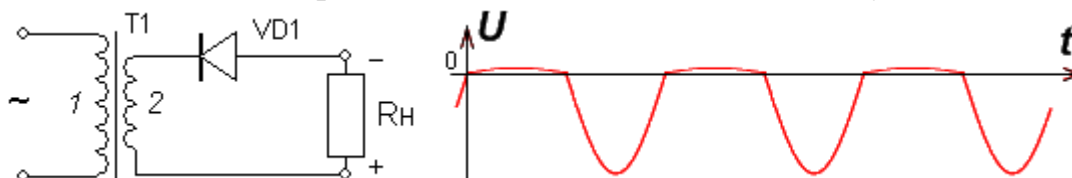

Среднее значение напряжения на выходе однополупериодного выпрямителя соответствует значению:

$$U_{\text{ср}} = \frac{U_{\text{max}}}{\pi} = 0,318 U_{\text{max}}$$

где: π - константа равная 3,14.

Однополупериодные выпрямители используются в качестве выпрямителей сетевого напряжения в схемах, потребляющих слабый ток, а также в качестве выпрямителей импульсных источников питания. Они абсолютно не годятся в качестве выпрямителей сетевого напряжения синусоидальной формы для устройств, потребляющих большой ток.

Наиболее распространёнными являются однофазные двухполупериодные выпрямители. Существуют две схемы таких выпрямителей – мостовая схема и балансная.

Рассмотрим мостовую схему однофазного двухполупериодного выпрямителя и его работу.

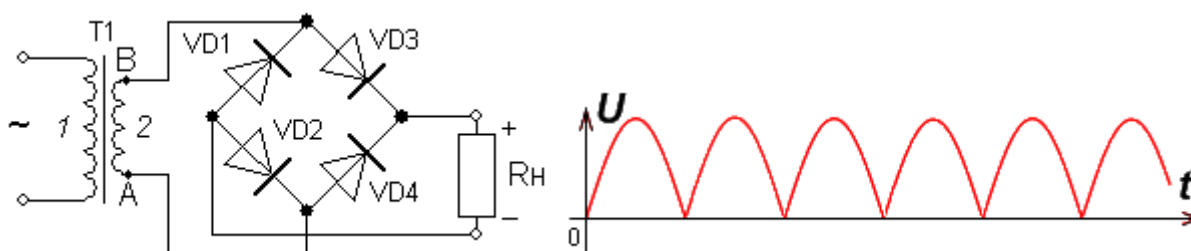

Если ток вторичной обмотки трансформатора течёт по направлению от точки «А» к точке «В», то далее от точки «В» ток течёт через диод VD3 (диод VD1 его не пропускает), нагрузку R_H , диод VD2 и возвращается в обмотку трансформатора через точку «А». Когда направление тока вторичной обмотки трансформатора меняется на противоположное, то вышедший из точки «А», ток течёт через диод VD4, нагрузку R_H , диод VD1 и возвращается в обмотку трансформатора через точку «В».

Таким образом, практически отсутствует промежуток времени, когда напряжение на выходе выпрямителя равно нулю.

Рассмотрим балансную схему однофазного двухполупериодного выпрямителя.

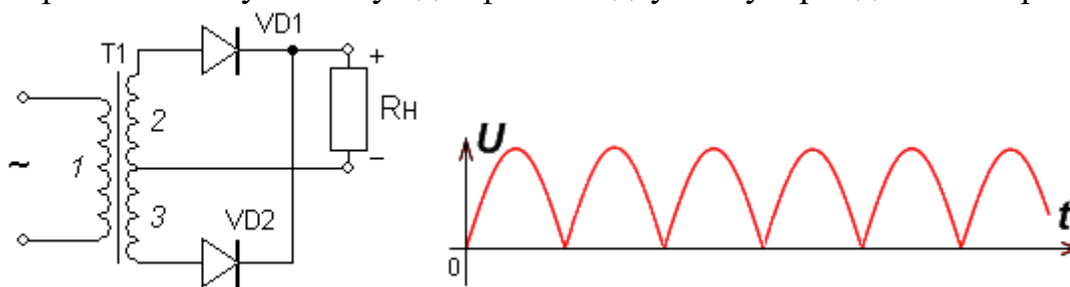

По своей сути это два однополупериодных выпрямителя, подключенных параллельно в противофазе, при этом начало второй обмотки соединено с концом первой вторичной обмотки. Если в мостовой схеме во время действия обоих полупериодов сетевого напряжения используется одна вторичная обмотка трансформатора, то в балансной схеме две вторичных обмотки (2 и 3) используются поочередно.

Среднее значение напряжения на выходе двухполупериодного выпрямителя соответствует значению:

$$U_{\text{ср}} = 2 \cdot U_{\text{max}} / \pi = 0,636 U_{\text{max}}, \text{ где: } \pi - \text{ константа равная } 3,14.$$

Представляет интерес сочетание мостовой и балансной схемы выпрямления, в результате которого, получается двухполярный мостовой выпрямитель, у которого один провод является общим для двух выходных напряжений (для первого выходного напряжения, он отрицательный, а для второго - положительный):

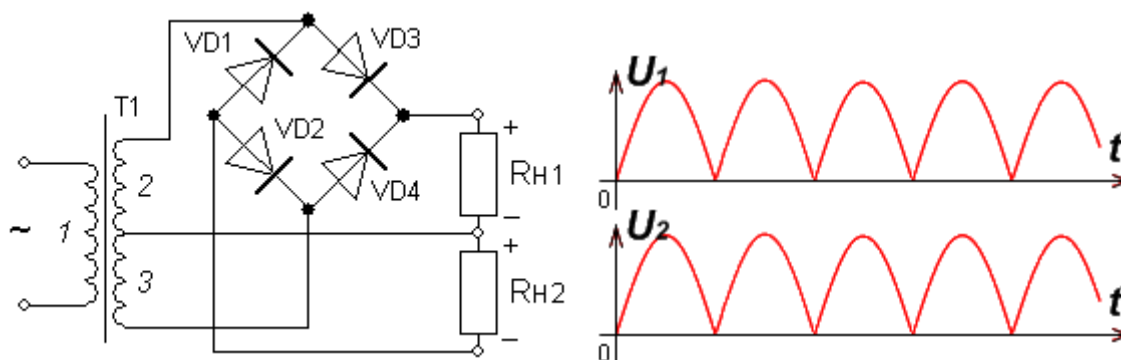

Трёхфазные выпрямители

Трёхфазные выпрямители обладают лучшей характеристикой выпрямления переменного тока – меньшим коэффициентом пульсаций выходного напряжения по сравнению с однофазными выпрямителями. Связано это с тем, что в трёхфазном электрическом токе синусоиды разных фаз «перекрывают» друг друга. После выпрямления такого напряжения, сложения амплитуд различных фаз не происходит, а выделяется максимальная амплитуда из значений всех трёх фаз входного напряжения.

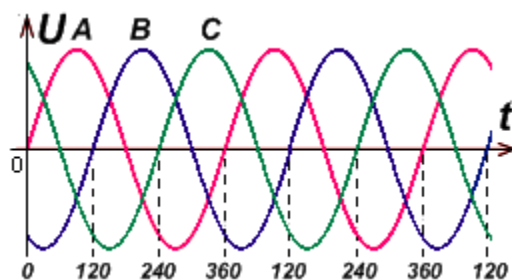

На следующем рисунке представлена схема трёхфазного однополупериодного выпрямителя и его выходное напряжение (красным цветом), образованное на «вершинах» трёхфазного напряжения.

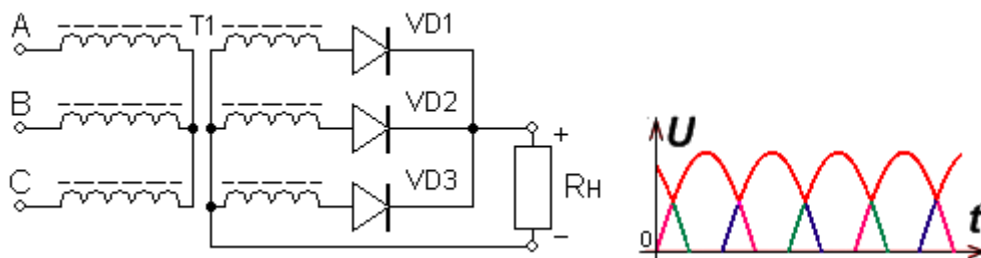

4. Закрепление нового учебного материала.

Учащиеся зарисовывают в тетрадях схему выпрямления (демонстрация слайда № 8). Далее учащимся предлагается на компьютерах в программе Elektronish Workbench составить такую схему как на слайде и получить на дисплее осциллографа выпрямленное напряжение.

Чтобы сгладить пульсации выпрямленного тока к нагрузке R_n можно подключить параллельно конденсатор и рассмотреть полученное выпрямленное напряжение. Сравнить результаты.

(Учащимся может быть предложен тест «Полупроводниковый диод»).

5. Заключительная часть.

Учитель подводит итоги урока, называет главные вопросы, которые учащиеся должны хорошо знать:

- определение диода;
- устройство диода;
- подключение диода к постоянной электрической цепи;
- подключение диода к переменной электрической цепи;
- схему «вечной лампочки».

Учитель объявляет оценки за устные ответы и самостоятельную работу на компьютере.

Домашнее задание: «Полупроводниковый диод и схема выпрямления переменного тока» (конспект).

Урок по физической культуре в 7 классе

Тема: Нападающий удар в волейболе

Роганова Д.В., учитель физической культуры

Задачи урока:

Образовательные задачи:

1. Совершенствование в технике выполнения нападающего удара
2. Закрепление в технике выполнения одиночного блокирования
3. Совершенствование в технической и простейшей тактической подготовке в игре в волейбол.

Оздоровительные задачи:

-Развивать у учащихся координационные способности

Воспитательные задачи:

-Воспитывать у учащихся навыки коллективных действий в игре волейбол.

Тип урока: совершенствование ЗУН

Метод проведения: фронтальный, поточный, индивидуальный, игровой

Место проведения: Спортивный зал школы.

Инвентарь: Волейбольные мячи.

№ п/п	Содержание	Дозировка	Организационно-методические указания
I.	Подготовительная часть	10-12	
1.	Организованный вход в спортзал	30сек	Дежурный сдаёт рапорт учителю о готовности класса к уроку. Обратить внимание: на осанку
2.	Построение, рапорт, приветствие.	30сек	
3.	Сообщение задач урока.	30сек	
4.	Строевые упражнения на месте	30сек	Активизация внимания учащихся
5.	Ходьба и её разновидности в колонне по одному а) на носках, руки в сторону; б) на пятках, руки на поясе; в) в полуприседе, руки на поясе; г) в приседе, руки на коленях; д) прыжками в приседе, руки на коленях	1 мин	Обратить внимание: на осанку Не сгибаться в тазобедренном суставе Выдерживать дистанцию
6.	Равномерный бег: а) в колонне по одному; б) бег «змейкой» (по линиям площадки); в) перемещения («змейкой») в средней стойке волейболиста, приставными шагами левым, правым боком, с имитацией руками передачи мяча двумя сверху; г) бег в колонне по одному, у баскетбольного щита прыжок вверх, касание рукой щита.	2 мин	Самоконтроль учащихся за дыханием Выдерживать дистанцию Имитация руками передачи мяча двумя сверху; прыжок вверх выполнять с обеих ног
7.	Ходьба в колонне по одному с выполнением упражнения на восстановление дыхания	30сек 3-4 раза	1-2 – Руки вверх- вдох 3-4- Наклон вперёд, руки вниз – выдох (озвучить)

8.	ОРУ в движении без предметов: 1) И.п.- руки в стороны, кисть в кулак: а) - вращения кистями вперёд; б) - вращения кистями назад; 2) И.п.- руки в стороны, кисть в кулак: а) - вращения в локтевом суставе вперёд; б) - вращения в локтевом суставе назад; 3) И.п.- руки в стороны, кисть в кулак: а) - вращения в плечевом суставе вперёд; б) - вращения в плечевом суставе назад; 4) Ходьба выпадами, вперёд - в сторону, с опорой руками о колено выставленной ноги. 5) Ходьба, с наклонами туловища вперёд; 6) Ходьба, со взмахами прямыми ногами: И.п.- руки вперёд в стороны 1- шаг с левой, мах правой, касание левой кисти руки; 2.- И.п 3. шаг с левой, мах правой, касание левой кисти руки; 4.- И.п	1мин 30сек 12 раз 12 р. 12 р. 6-8 р. 6-8 р. 6-8 р.	Следить за осанкой, за правильным выполнением упражнений Имитация вращения скакалки Амплитуда движений широкая Имитация движения барабанщика Имитация движения приёма пищи Плечи вперёд не наклонять. Туловище держим прямо. Ноги в коленном суставе - не сгибать, руками касаться пола. Удерживаем руки вперёд в стороны Опорную и маховую ноги не сгибать.
9.	Прыжки через (2) гимнастические скамейки: а) И.п.- о.с., скамейка справа -прыжки вверх влево и вправо с продвижением вперёд (М и Д); б) И.п.- стойка ноги врозь над скамейкой: - вскок на скамейку, соскок – с продвижением вперёд (Д); - прыжок вверх, над скамейкой соединить ноги вместе, приземление - стойка ноги врозь скамейкой между ногами (М).	30сек 2 раза 2 раза 2 раза	Ноги над скамейкой в коленном суставе не сгибать, движение рук- снизу вверх. Ноги над скамейкой прямые. Движение рук- снизу вверх.
10.	Ходьба, с выполнением упражнения на восстановление дыхания	30сек 3-4 раза	1-2 – Руки вверх- вдох 3-4- Наклон вперёд, руки вниз – выдох.
11.	Перестроение поворотом в движении в две колонны.	30сек	<div style="border: 1px solid black; width: 150px; height: 40px; margin: 0 auto; display: flex; justify-content: space-around; align-items: center;"> 0 0 0 0 </div> <p>Ученики стоят лицом друг к другу</p>
12.	Перестроение поворотом на месте в две шеренги (на расстоянии 5-6 м друг от друга).		Упражнения выполняются фронтально, в парах.
II.	Основная часть	30-31	

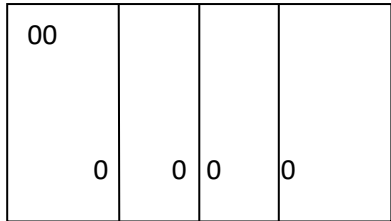
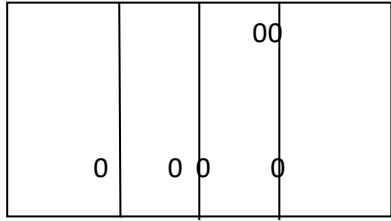
1.	Совершенствование в технике выполнения нападающего удара. 1. В парах: а) - броски и ловля мяча левой и правой рукой из-за головы. б) - броски мяча отскоком от пола левой и правой рукой из-за головы. в) – удары правой (левой) рукой по мячу, лежащему на ладони выставленной вперёд-вверх левой(правой) руки, направляя его в пол с места;	30сек 30сек 30сек	Рука прямая, после броска свободно движется вдоль туловища Удар наносится прямой рукой Быть внимательными, контролировать движение мяча
	2) Упражнение в парах: Один ученик после наброса мяча выполняет нападающий удар с места, другой принимает мяч снизу, направляя его партнёру для очередного удара.	2-3 мин.	Желательно выполнять упражнение непрерывно, без ловли и потери мяча. Мяч летящий на уровне груди головы - принимать двумя руками сверху, на уровне пояса –принимать снизу. Через 1-1,5 мин. работы ученики меняются ролями.
	3) В парах: (вариант) Один ученик после наброса мяча выполняет нападающий удар с места, другой принимая мяч снизу, выполняет передачу над головой и наносит нападающий удар в сторону партнёра, который повторяет упражнение.	2-3 мин.	Напомнить о правильной работе ног и рук. Через 1-1,5 мин. работы ученики меняются ролями.
	4) Нападающий удар с передачи партнёра Игрок зоны 6 набрасывает мяч игроку зоны 3, игрок зоны 3 передачей двумя сверху выводит на нападающий удар игрока зоны 4.	3 мин.	 <p>The diagram shows a volleyball court with four zones. Zone 6 (top-left) contains a ball labeled '00'. Zone 4 (bottom-right) contains a ball labeled '0'. Other zones are empty.</p>
	5) Нападающий удар с передачи партнёра Игрок зоны 6 набрасывает мяч игроку зоны 3, игрок зоны 3 передачей двумя сверху выводит на нападающий удар игрока зоны 2.	3 мин.	 <p>The diagram shows a volleyball court with four zones. Zone 6 (top-right) contains a ball labeled '00'. Zone 2 (bottom-left) contains a ball labeled '0'. Other zones are empty.</p>
2.	Закрепление в технике выполнения одиночного блокирования 1. В парах. Игроки располагаются с противоположных сторон сетки. Передвигаясь приставными шагами и выпрыгивая вверх касаются ладонями друг друга над сеткой.	3-4р.	Сетка наклонная Переход после выполнения задания

	<p>2. В парах. Игроки располагаются в парах по обе стороны сетки. Один, стоя на полу с мячом в руках, выпрыгивает вверх показывает мяч на верхнем тросе не выпуская из рук, другой, выпрыгивая вверх, подставляет ладони и отталкивает мяч на противоположную сторону, выполняет одиночное блокирование.</p>	3-4р.	<p>Находясь в стойке перед сеткой, следить за действиями соперников. Определить место предполагаемой атаки. Переместиться туда. Выпрыгнуть чуть позже нападающего (при передаче мяча на удар по средней траектории). Руки выпрямляет. Пальцы широко разведены, а кисти слегка напряжены и расположены над сеткой. После блока включиться в игру.</p>								
	<p>3) В парах. Игроки также располагаются в парах по обе стороны сетки. Один, стоя на полу, набрасывает мяч на верхний трос сетки, другой, выпрыгивая вверх, подставляет ладони и отталкивает мяч на противоположную сторону, выполняет одиночное блокирование.</p>	3-4р.	<p>Нужно постараться не дать мячу перелететь на свою сторону. Препятствовать мячу на чужой стороне или над сеткой. Подвижное блокирование</p>								
3.	Совершенствование в технической и простейшей тактической подготовке в игре в волейбол.	9-10 мин.									
	<p>4) Игровое задание. Игрок зоны 6 выполняет длинную верхнюю передачу мяча в зону 6 на противоположную сторону площадки. Игрок зоны 6 набрасывает мяч игроку зоны 3. Игрок зоны 3 верхней передачей мяча выводит на нападающий удар игрока зоны 4. Игрок зоны 2 на противоположной площадке выполняет подвижный блок. После выполнения игрового задания все игроки делают переход по площадке по часовой стрелке.</p>	3 мин.	<table border="1" style="width: 100%; height: 100%; text-align: center;"> <tr> <td style="width: 25%;">000 0</td> <td style="width: 25%;">o</td> <td style="width: 25%;"></td> <td style="width: 25%;"></td> </tr> <tr> <td>0</td> <td>0</td> <td>0</td> <td></td> </tr> </table>	000 0	o			0	0	0	
000 0	o										
0	0	0									
	Двухсторонняя учебно-тренировочная игра	5 мин.	<p>Совершенствование в технике игры в различных игровых ситуациях. Играть в три касания мяча. Вторая передача из зон 1,6,5 в зону 3. Из зоны 3 выводить на нападающий удар игроков зоны 2 и 4. Отрабатывать одиночный блок в зонах 2,3,4.</p>								
III.	Заключительная часть	2-3									
	<p>1. Построение 2. Игра на внимание «Класс» 3. Подведение итогов урока 4. Домашнее задание. 5. Организованный уход из зала</p>	<p>30с 3</p>	<p>Организованный выход из зала Активизировать внимание учащихся Сгибание и разгибание рук в упоре лёжа (М)- 2x20 раз, (Д)2x10 раз Обратить внимание: на дисциплину</p>								

Внеклассное мероприятие

Тема: «Тридцать три богатыря» (сценарий, посвященный Дню Защитников Отечества для детей 5-6 лет)

Милишкевич О.В., учитель музыки

Оформление зала: на стены можно поместить различные рисунки на военную тему. Это могут быть изображения действующих лиц: например, иллюстрированные сцены из былин о русских богатырях или увеличенные репродукции В.М. Васнецова, где изображены богатыри и воины, а также картины любых других художников на военную тему.

Действующие лица:

ведущий

ребята, читающие напутственные слова

богатыри — Илья Муромец, Добрыня Никитич и Алеша Попович

гусары

солдат и старушка

летчики и моряки, и конечно, прекрасные дамы.

Музыкальное оформление: маршевая музыка, известные мелодии военных лет, но преимущественно веселые и оптимистические по характеру.

Цель праздника: привить детям чувство патриотизма и гордости за свою страну и за военную профессию.

Ведущий: Здравствуйте, ребята! Вы знаете, какой сегодня праздник? Правильно, День Защитников Отечества. Он посвящен всем мужчинам во всем мире. Быть защитником своей страны очень почетно, но защищать нужно не только страну, но и всех тех, кто попал в беду, кому нужна поддержка и помощь. Каждый мальчик должен знать несколько основных заповедей. Какие? Об этом мы вам сейчас расскажем.

Выходят пять человек, девочки и мальчики.

Первый:

Обидеть слабого легко,

Не стоит и трудиться.

Тот, кто над всеми высоко

Стоит — еще не птица!

Забудь про возраст и про рост,
Будь с каждым честен, вежлив, прост:

Второй:

Бабушка, мама, сестра или тетя
Очень нуждаются в нашей заботе!
Женщины — это святая святых!
Оберегать обязуемся их!

Третий:

Чтоб ни случилось с моею страной,
Буду гордиться лишь ею одной!
Встанем на стражу порядка и чести!
Будем верны мы Отечеству вместе!

Четвертый:

Нет на земле идеалов, увы!
Но к идеалу стремиться должны
Все! Чтобы сильными, храбрыми стать
Действовать нужно, не только мечтать!

Пятый:

Не так уж и просто быть Защитником!
Это работа большая и сложная!
Но если имеешь силу характера,
То стать Защитником можно!

Ведущий: Вот такие напутственные слова хотели мы вам сказать в самом начале нашего праздника. А теперь мы хотели бы вас познакомить с самыми известными воинами, о которых вы уже, конечно, слышаны. Это самые знаменитые русские богатыри: Илья Муромец, Добрыня Никитич и Алеша Попович.

Появляются богатыри под воинственную маршевую музыку.

Илья Муромец: Здравствуйте, люди добрые! Низкий вам всем поклон от нас, русских богатырей! Уж как мы старались в свое время, прославляли русское воинство! И с Чудом — юдом боролись, и с Соловьем-разбойником!

Добрыня Никитич: И с половцами воевали, и с татарами. Ничего и никого не боялись!

Алеша Попович: Много на нашем веку войн было, да сражений великих. А вам мы желаем, чтобы никогда вы горя горького не знали, чтобы в мирное время росли и были самыми настоящими богатырями, как мы, да только, чтобы на вашем пути не встречалось всякой нечисти вроде Змея Горыныча или Кощея Бессмертного!

Богатыри поют на мотив песни «Если бы сбылась моя мечта» из м/ф «Летучий корабль».

Илья Муромец:

Если б на свете не было войн,
Как бы я счастлив был и доволен!

Ели бы сладко, спали бы крепко,
Чтоб в огороде у всех росла репка!

Припев (поют все вместе):

Эх, если бы сбылась моя мечта,

Какая жизнь настала бы тогда!

Если бы мечта сбылась,

Какая жизнь тогда бы началась!

Добрыня Никитич:

Чтобы поля все вспаханы были,

Дети вкус хлеба чтоб не забыли.

Бабушки внукам о нас пели б песни,

Стало бы в мире куда интересней!

Припев.

Алеша Попович:

Бицепсы, мышцы — это не имидж,

Но и без них меча не поднимешь!

Пусть только в сказках будут сраженья,

Вы тренируйте свое воображение!

Припев.

После песни богатыри уходят.

Ведущий: Конечно, сила — это великая вещь! Но не всегда только сила выручала русского воина. Порою нужна была и смекалка. Помните того солдата, который старую жадную бабку кашей из топора накормил?

Появляются старушка и солдат.

Солдат (поет): Солдатушки, бравы ребятушки!

Где же ваши жены?

Наши жены — пушки заряжены,

Вот где наши жены!

Солдатушки, бравы ребятушки!

Где же ваши деды?

Наши деды — славные победы,

Вот где наши деды!

Здорово, бабушка!

Бабка: Здравствуй, солдатик! С чем в гости пожаловал? Куда идешь?

Солдат: Иду я домой после службы военной, а к тебе зашел, потому как проголодался очень, а путь мне еще неблизкий предстоит.

Бабка: Ох, беда-беда! Накормить-то мне тебя и нечем! Пусто в избе, пусто и в амбаре!

Солдат: Это не страшно! Топор-то у тебя найдется?

Бабка: А зачем тебе топор?

Солдат: Как зачем? Кашу буду из него варить!

Бабка: Ох, и насмешил же ты меня, солдатик! Кто же из топора кашу варит?

Солдат: А ты мне принеси топорик-то, да и чугунок не забудь! Я тебя быстро научу, как кашу из топора варить надо!

Бабка приносит топор и чугунок.

Солдат: Так! Ставим чугунок в печь, наливаем в него водички и кладем топор. А теперь подождем, пока водица закипит!

Бабка: Ну, что? Уже кипит?

Солдат: Еще нет! Какая ты быстрая! Подожди чуток! Ты мне лучше вот что скажи: ты кашу с пшеном любишь или без пшена? Я-то без пшена привык, кашу есть!

Бабка: Ох, а я, милый, люблю с пшеном!

Солдат: Ну, тогда неси для себя горсть пшена!

Бабка убегает за пшеном.

Солдат: Я тебя, старая, научу, как людей военных правильно привечать!

Бабка (возвращается): Держи-ка, милый? Да сыпь побольше, я крутую кашку люблю!

Солдат: А масла ты в кашу кладешь?

Бабка: А как же! Какая каша без масла?

Солдат: Так что ж ты стоишь! А ну беги за маслом, а заодно и сахарку не забудь! Чай, кашку-то сладенькую привыкла есть!

Бабка: Ох, и не говори, милый! Грешна я, сладенькое люблю!

Приносит масло и сахар.

Солдат (пробует): Вот теперь у нас самая настоящая каша из топора получилась! На-ка попробуй.

Бабка: Вкусная твоя каша! Я и не думала, что из топора можно такую сварить!

Солдат: Русский солдат на все способен: и в бою не подведет, и кашу сварит, и скряг да жадин прочит! (Поет.)

Солдатушки, бравы ребята!

Где же ваши дети?

Наши дети — лучшие на свете!

Вот где наши дети! (2 раза)

Солдат и старушка уходят.

Ведущий: А про гусар вы что-нибудь знаете? Это самые лихие наездники, самые отчаянные храбрецы! Встречайте же, к нам приехали гусары!

В зал вбегают гусары, звучит марш композитора А. Петрова из к/ф. «О бедном гусаре замолвите слово».

Первый гусар: Про нас всегда ходили легенды, особенно про самого знаменитого гусара — Дениса Давыдова. Он был не просто гусаром, он был еще и предводителем отряда партизан, которые воевали с французскими войсками, но был он также поэтом. Мы прочитаем вам стихотворение про Дениса Давыдова.

Второй гусар: Усач. Умом, пером остер он, как француз,
Но саблю французам страшен:

Он не дает топтать врагам нежатых пашен
И, закрутив гусарский ус,
Вот потонул в густых лесах с отрядом...

Третий гусар: И след простыл! То невидимкой он, то рядом,
То, вынырнув опять, следом

Идет за шумными французскими полками
И ловит их, как рыб, без невода, руками.
Его постель — земля, а лес дремучий — дом.

Четвертый гусар: И часто он с толпой башкир, и с казаками,
В мужицком армяке, хотя душой не раб,
Как вихрь, как пожар, на пушки, на обозы,
И в ночь, как домовой, тревожит вражий стан.
Но милым он дарит, в своих куплетах, розы.
Давыдов! Это ты, поэт и партизан!

Появляется сам Денис Давыдов.

Денис Давыдов:

Ну что вы! Я не поэт, я — партизан, казак!
И не наезднику пристало
Петь, в креслах развалясь, лень, негу и покой..

Пусть грянет Русь военной грозой —

Я в этой песне запеваля!

А теперь, друзья мои, пригласим, же дам на танец, как это делали истинные гусары!

Все гусары приглашают сидящих девочек и танцуют с ними вальс, после чего ведут их на места и, откланявшись, уходят.

Ведущий: Военных профессий много. Есть военные летчики, моряки, танкисты и много-много других. А к нам на огонек пожаловали летчики!

Появляются летчики со штурвалами.

Первый летчик: Наша стихия — небо и воздух. В военное время мы сражаемся в небе не на жизнь, а на смерть! А в мирное время стоим на страже наших воздушных рубежей!

Второй летчик: Мы всегда веселы и привыкли шутить! Мы как птицы вольны в своем полете! И сегодня мы споем для вас старую, но очень хорошую песню!

Поют.

Мы друзья, перелетные птицы!

Мы высоко над вами парим!
Не спешите вы с нами проститься,
Очень скоро мы к вам прилетим!
Припев.
Потому, потому что мы — пилоты!
Небо наш, небо наш родимый дом.
Первым делом, первым делом — самолеты!
Ну, а девушки? А девушки потом!

Мы привыкли невзгод не бояться,
И привычно сжимая штурвал,
Будем в небе задорно смеяться,
Чтоб быстрее самолет наш летал!
Припев.

Летчики убегают, но появляются моряки в бескозырках.

Первый моряк: Полундра! Все на борт! Становись!

Второй моряк: Отдать швартовы!

Все вместе поют

Бескозырка белая, в полоску воротник.
Мы — ребята смелые, спросили напрямик:
С какого, парень, года?
С какого парохода?
И на каких морях ты побывал, моряк?
С водопада падали, сидели на мели!
А сколько мы товарищей хороших завели!
А сколько песен спели!
А сколько рыбы съели!
Одних пятнистых шук
Поймали сорок штук!

Первый моряк: Мы глубин морских не боимся! Наш корабль идет прямо по курсу!

Второй моряк: А если вдруг нас начнет укачивать во время шторма на море, то мы
не испугаемся, а начнем плясать!

Танцуют веселый танец.

Ведущий: А сейчас прозвучит гимн нашей страны.

Все встают.

Ведущий: Дорогие мальчики и все мужчины, присутствующие на нашем празднике!
Сегодня мы всех вас поздравляем с Днем Защитников Отечества! Мы всех вас очень любим и уважаем. Будьте же для нас достойной опорой и поддержкой. Мы надеемся на вас! А сейчас — белый танец! Все девочки приглашают на танец мальчиков!

Урок по технологии в 6 классе

Тема: Конструкции юбок

Дербенёва Т.И., учитель технологии

Цель: ознакомить учащихся с конструированием юбок.

Задачи:

1. Познакомить учащихся с историей юбки.
2. Научить учащихся разбираться в конструкциях юбки.
3. Научить снимать и записывать мерки необходимые для построения чертежа юбки.
4. Развитие коммуникативных способностей при работе в парах, группах.
5. Воспитание эстетического вкуса.

Оборудование: манекен, учебник, тетрадь, раздаточный материал.

Ход урока

1. Организационный момент.

- Здравствуйте, девочки.

Зимой наденешь шапку, шубку,

А летом что? -

Футболку,... (юбку)

- Тема нашего урока – «**Конструкции юбок**». (Запись в тетради.)

- Как вы думаете? Какие задачи сегодня на уроке мы будем решать?

- Мы познакомимся с историей юбок, с конструкциями юбок, с мерками необходимыми для построения чертежа юбки.

2. Повторение материала

По вопросам:

1. Показать на манекене конструктивные линии фигуры.
2. С какими мерками вы уже знакомы?
3. Для чего необходима мерка Ст, Сб, Ди?
4. Какие мерки записываются полностью, а какие в половинном размере?

5. Правила снятия мерок.

3. Новая тема

Итак, юбка – что это такое? (Одежда.)

1) Ассортимент женской одежды включает в себя белье, легкое платье и верхнюю одежду.

- Распределить названия видов одежды в соответствии с группой

Белье это все то, что надевают прямо на тело. (Ночные сорочки, майки, трусы, плавки.)

Легкое платье это все то, что надевают поверх белья. (Блузки, платья, юбки, брюки, свитера и т.д.)

Верхняя одежда это все то, что надевают поверх легкого платья. (Пальто, куртки, шубы, плащи.)

- Весь перечень одежды можно разделить еще на две группы, как вы думаете какие?

- По способу эксплуатации все виды одежды разделяют на поясные и плечевые (эти слова вывешиваются на доске). Сами названия говорят, что плечевые это изделия, которые держатся на плечах, а поясные на талии, там, где должен быть поясок. Самый распространенный предмет поясной одежды – юбка. Значит юбка это поясное изделие. (Вывешивается на доске)

- Как вы думаете, в зависимости от назначения одежды, на какие группы мы можем ее разделить: бытовая (повседневная, торжественная, домашняя, рабочая, спортивная), производственная (специальная и санитарная).

2) История появления юбки

- Чтобы познакомиться с историей юбки вы будете работать в парах. Перед вами небольшие тексты под номерами. Номера обозначают последовательность вашего выступления. Вам надо выбрать самые интересные факты из истории моды юбок и рассказать классу.

№1 Древние египтяне носили юбку-передник схенти – кусок белой ткани, обернутый вокруг талии. Подвязывали схенти шнурком. Такая одежда была доступна всем слоям общества, модели различались лишь по качеству ткани. Постепенно признаком знатного происхождения стала длина юбки – чем длиннее был этот предмет одежды, тем более высокое социальное

№1 ДРЕВНЕЕГИПЕТСКАЯ НАБЕДРЕННАЯ ПОВЯЗКА СХЕНТИ - ПРООБРАЗ СОВРЕМЕННОЙ ЮБКИ



положение занимал его
владелец.

№2 Впервые юбка, как
отдельный элемент наряда
женщины, появилась в Испании
в 16 веке. Она представляла
собой очень объемное изделие,
обладающее необъятной
шириной, достигаемой за счет
наложения ткани в несколько
ярусов. Такие юбки были
настолько тяжелыми, что
облаченные в них дамы
передвигались с большим
трудом.



№2

ЮБКИ В ИСПАНИИ В 16 ВЕКЕ



№3 ЮБКИ «ВЕРДУГАДО» 17 ВЕК

№3 В 17 веке на смену этому
тяжеловесному наряду пришли
юбки «вердугад», в основе
которых лежал каркас из
обручей. Узкие в талии и
расширенные к низу каркасные
модели знатные барышни
надевали с помощью своих
служанок, которые «забирались»
в центр юбки и пристегивали ее к
корсету.

№4 Чуть позже в Италии и
Франции появились облегченные
модели, обладающие округлыми
формами, достигаемыми путем
добавления в основу юбки особой
набедренной подушки,
выполненной из ваты.



№4 ИТАЛИЯ И ФРАНЦИЯ, ДОБАВЛЕНИЕ НАБЕДРЕННОЙ ПОДУШКИ ИЗ ВАТЫ

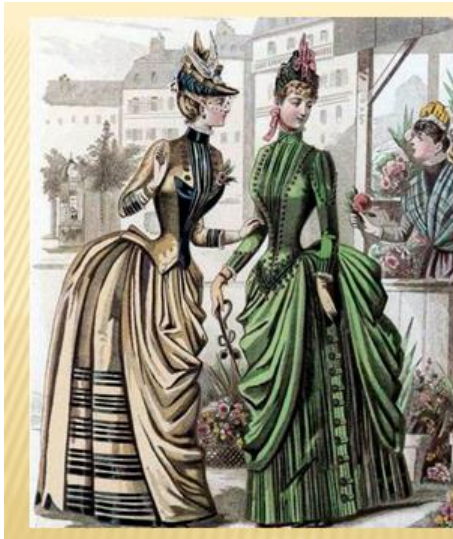

№5
Большое
количество
драпировок

№5 В 17 веке в моду вошли более удобные прямые юбки с фалдами, а также изделия, задрапированные по бокам. В это время большую популярность обрела и многослойность. Дамы надевали на себя сразу несколько юбок, количество которых могло достигать 15. Каркасные юбки были невероятно тяжелыми. Вес свадебного платья, к примеру, мог достигать 100 кг. Передвигаться в таком наряде

самостоятельно невеста не могла, поэтому чаще всего в церковь ее вносил на руках жених.

№6 В 18 веке вернулась мода на купола. Юбка того времени представляла собой сооруженный из металлических или деревянных обручей каркас, плотно обтянутый тканью. Для привлечения внимания представителей противоположного пола низ большинства изделий украшали кружевами. Во время передвижения дамы юбка покачивалась и издавала весьма интригующий шорох.



№6 ЮБКА НА
ШИРОКОМ
КАРКАСЕ-
ПАНЬЕ.
1779Г.

№7 ТЮРНИОР, 19 ВЕК

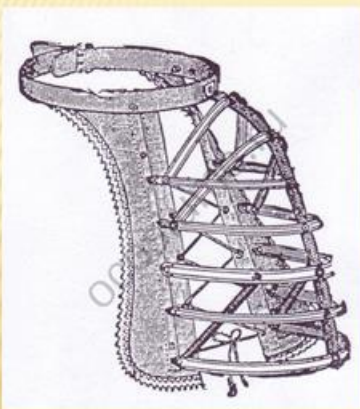

№7 В 19 веке, в эпоху строгости и элегантности, в моду вошли юбки в виде колокола, форму которых удавалось поддерживать с помощью кринолина. Изделия выполнялись исключительно в белом цвете, ношение цветных юбок в те времена считалось крайне неприличным.

К 19 веку относится и возникновение турнюра – особого приспособления, с помощью которого достигался эффект объема задней части юбки.

№8 На Руси юбка стала популярной только в 20 веке, отодвинув на задний план привычные для девушек и женщин тех времен сарафаны. Материалом для изготовления повседневных юбок являлся холст, праздничные же наряды выполнялись из разноцветного ситца. В качестве украшений чаще всего использовались шелковые ленты, кусочки бархата и пуговицы. Длина юбки незамужней девушки могла достигать до ступней. Замужние же дамы носили юбки, полностью закрывающие их ноги до самых пят.

№8 ПОНЁВА НА РУСИ

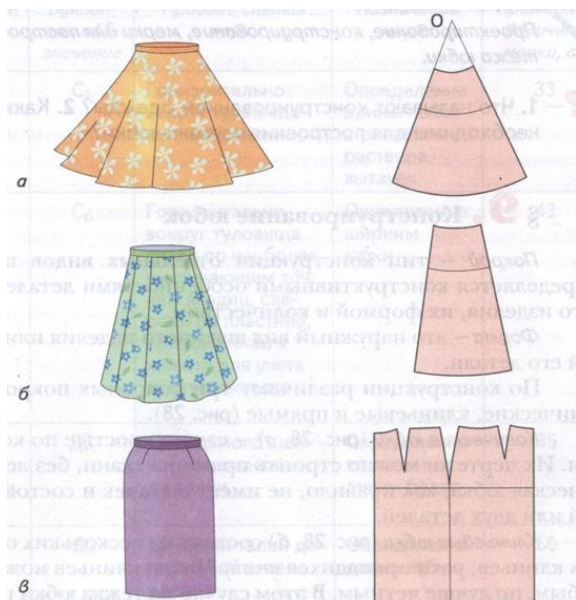

3) –В современной моде по конструкции различают три основных покроя юбок (вывешивается на доске):

- прямые;
- клиньевые;
- конические.

(Записываем в тетрадь.)

Прямые юбки – состоят из 2 деталей: переднего и заднего полотнища. Юбка прямого покроя плотно облегает фигуру, хотя ее можно сделать и совсем узкой, и довольно широкой. Прямые юбки могут иметь разрезы, различные складки или сборки, кокетки, карманы и т. д.

❖ Модели 1.

Прямые юбки



Клиньевые юбки – состоят из нескольких одинаковых клиньев, расширяющихся книзу. Число клиньев может быть любым, но лучше четным. Такая юбка плотно облегает фигуру от талии до бедер, а ниже линии бедер она расширяется.

✕Клиньевые

юбки



✕Конические

юбки



Конические юбки – самые простые по конструкции. Коническая юбка, как правило, не имеет вытачек и обычно состоит из одной или двух деталей. Она облегает фигуру только на линии талии.

- Пользуясь учебником зарисовываем в тетради прямую юбку, клиньевую и коническую.

-От чего зависит выбор той или иной конструкции юбок: назначения, ткани, моды, требований к юбке.

Физкультурная минутка.

Для того, чтобы юбка хорошо сидела на фигуре, соответствовала размеру и росту человека, необходимо правильно снять мерки и построить чертеж выкройки.

4)- Как вы думаете, какие мерки понадобятся нам для построения прямой юбки?

Ст, Сб, Ди, Дст.

Вспоминаем как измерить эти мерки. Показываю. Далее девочки работают в парах. Свои мерки записывают у себя в тетрадь.

Прибавки на свободу облегания:

- по линии талии Пт-1см;
- по линии бёдер Пб-3см.

4. Практическая работа

Игра «Ателье»

- заказчик
- модельер
- закройщик
- приемщик заказа

№1 Нарисовать модель юбки, защита: назначение, конструкция, ткань, требования к юбке, декоративные элементы.

№2 Снятие мерок

- На следующем уроке мы с вами сделаем таблицу построения прямой юбки и начертим её чертёж.

5. Закрепление

- Что нового узнали или уже знали, но дополнили?
- На какие группы по конструкции мы можем разделить одежду?
- По назначению?
- Какие юбки по конструкции вы узнали?
- Какие мерки необходимы?

6. Итог

Оценивание, работа дежурных

7. Домашнее задание (выучить записи в тетради, нарисовать эскиз своей юбки и сделать описание модели)